

Москва

А. Г. ГРИГОРЯН

# НАЧАЛЬНАЯ ШКОЛА ИГРЫ НА СКРИПКЕ

С ПРИЛОЖЕНИЕМ КЛАВИРА

Издание пятое,  
переработанное и дополненное

*ПЕРЕИЗДАНИЕ*

МОСКВА  
«СОВЕТСКИЙ КОМПОЗИТОР»  
1986

## СОДЕРЖАНИЕ

Введение . . . . .	3
Скрипка . . . . .	5
Краткие методические указания (для педагогов) . . . . .	7
Условные обозначения . . . . .	16
Первая позиция . . . . .	17
Вторая позиция . . . . .	74
Третья позиция . . . . .	82
Дополнительный инструктивно-художественный материал . . . . .	
I. Этюды и пьесы . . . . .	95
II. Дуэты . . . . .	120
Приложение . . . . .	
Краткие сведения по музыкальной грамоте . . . . .	130

### Нотное издание

АСАТУР ГРИГОРЬЕВИЧ ГРИГОРЯН  
НАЧАЛЬНАЯ ШКОЛА ИГРЫ НА СКРИПКЕ  
С приложением клавира  
Издание пятое,  
переработанное и дополненное  
Переиздание

Редактор Г. Воронов. Техн. редактор Л. Курасова.

Н/К

Подп. к печ. 20.07.86 Форм. бум. 60×90<sup>1</sup>/<sub>2</sub> Бумага офсетная № 1 Печать офсетная. Печ. л. 25 Усл. печ. л. 25 Усл. кр.-отт. 27,33 Уч.-изд. л. 26,9  
Тираж 47 530 экз. Изд. № 2821 Зак. 1445 Цена 2 р. 70 к.

Издательство «Советский композитор», 103006, Москва, К-6,  
Садовая-Триумфальная ул., 14-12

Московская типография № 6 Союзполиграфпрома при Государственном комитете СССР по делам издательств, полиграфии и книжной торговли, 109088, Москва, Ж-88,  
Южнопортовая ул., 24.

## Введение

Настоящее руководство не является самоучителем, по которому желающие учиться игре на скрипке могли бы овладеть этим искусством.

Ни школы, ни сборники упражнений, ни любые самоучители не смогут заменить учащемуся живых советов, необходимого постоянного контроля и помощи опытного педагога.

Прежде чем начать занятия с учащимся по настоящему руководству, следует, ознакомившись с прилагаемой ниже методической запиской, выделить несколько уроков на общую постановку: а) правильное держание скрипки, положение корпуса и ног, положение головы, подбородка и плеча, локтя и кисти; б) правильное держание смычка; научить брать его «со стола» и класть на левое плечо (или поднятое предплечье) в середине смычка, у конца, у колодки. Необходимо также ознакомить ученика с элементарной музграмотой, названиями частей скрипки и смычка, петь песенки и сольфеджировать мелодии из начального материала Школы. После этого можно приступить к изучению движений смычка, звукоизвлечению, расположению и движениям пальцев левой руки на струнах Ля и Ре.

На первых уроках, когда ученик играет только на открытых струнах, педагог должен подобрать соответствующие по тональности песенки или пьесы и исполнять вместе с ним. Это активизирует слух, внимание к качеству звука, четкости ритма и способствует лучшему усвоению поставленной технической задачи. С самого начала обучения необходимо заботиться о единстве музыкального и технического развития учащегося.

Хотя автор старался систематизировать основные положения начальной скрипичной игры, однако это не означает, что нужно подряд проходить весь материал: опыт педагога должен подсказать, кому из учеников на чем дольше задержаться, а что проходить быстрее, а также в какой последовательности.

В настоящем издании, кроме ряда редакционных изменений, добавлено значительное количество инструктивно-художественного материала, что позволит на первых порах почти не обращаться к дополнительным учебным пособиям.

Переложения, кроме специально обозначенных, выполнены автором Школы.

- 3.5 - 5 - 5 - 3.5 - 5  
коп. 1 - 2.5 - 2.5 - 1, - 2.5

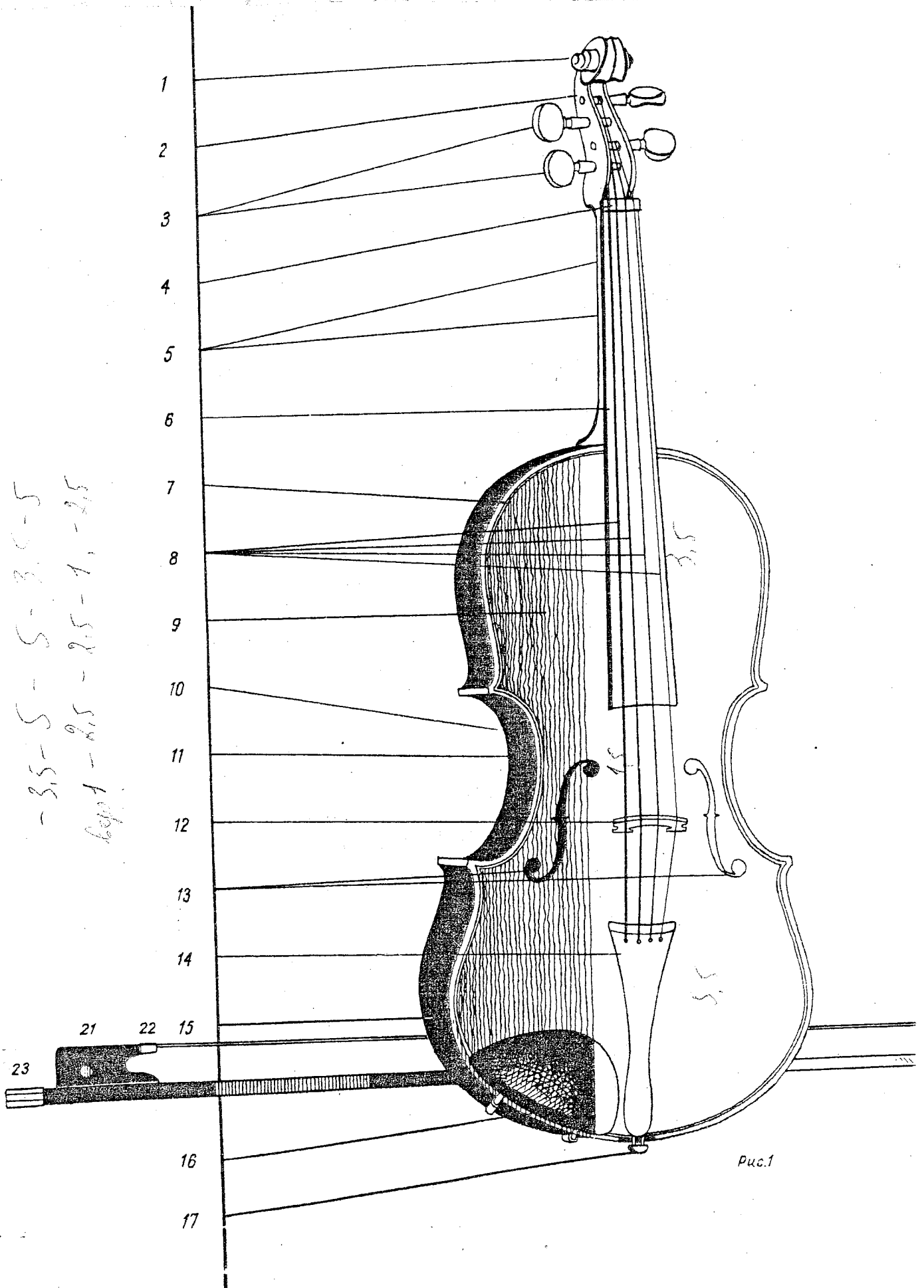

Puc.1



# 1. СКРИПКА

## 1. Названия частей скрипки и смычка

### Части скрипки

1. Головка. 2. Колковая коробка. 3. Колки. 4. Порожек. 5. Шейка. 6. Гриф. 7. Ус. 8. Струны. 9. Верхняя дека. 10. Боковой вырез. 11. Нижняя дека. 12. Подставка. 13. Резонаторные отверстия (эфы). 14. Подгрифок (струнодержатель). 15. Обечайка. 16. Подбородник. 17. Пуговка.

### Части смычка

18. Трость. 19. Волос. 20. Конец смычка. 21. Колодка. 22. Колечко. 23. Винт.

Верхняя дека скрипки делается из ели (реже из сосны). Нижняя дека, обечайки (бока), шейка, головка, подставка — из клена. Гриф, подгрифок, порожек, колки, подбородник, пуговка и усы — из черного дерева.

Внутри скрипки к верхней деке приклеена деревянная (из ели) пластина, которая называется — пружина. Верхнюю и нижнюю деки соединяет еловая палочка — душка. Она ставится под струной *Ми* немного позади подставки. Трость смычка делается из фернанбука.

## 2. Строй скрипки

Скрипка имеет четыре струны: I — *Ми*, II — *Ля*, III — *Ре* и IV — *Соль*.

Струна *Ми* — стальная.

Струна *Ля* — стальная или жильная, обвитая алюминиевой канителью (обмоткой).

Струна *Ре* — жильная, обвитая алюминиевой канителью.

Струна *Соль* — жильная, обвитая серебряной (или медной) канителью.

Скрипка настраивается по интервалам чистой квинты (от звука *Ля*):

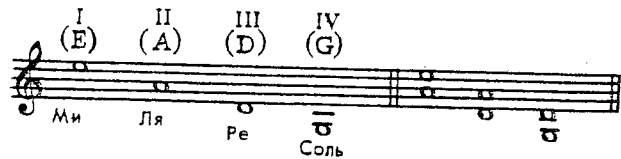

## 3. Размер инструмента

Размеры скрипки и смычка должны соответствовать возрасту (росту) ученика. В среднем могут быть установлены следующие нормы размеров инструмента для детей разного возраста (по Б. А. Струве):

Возраст	Размер скрипки	Размер смычка
до 8 лет	$\frac{1}{4} - \frac{1}{2}$	$\frac{1}{2}$
8—10 лет	$\frac{1}{2}$	$\frac{1}{2}$
11—12 лет	$\frac{3}{4}$	$\frac{3}{4}$
с 13 лет	целый	целый

Практически можно установить соответствие размера инструмента индивидуальным данным ученика следующим образом: положив скрипку на плечо, вытянуть левую руку под нижней декой таким образом, чтобы головку скрипки легко можно было обхватить пальцами левой руки.

При положении левой руки в 1-й позиции угол изгиба руки в локтевом суставе не должен превышать 90 градусов.

Длина смычка должна быть такой, чтобы при положении смычка «у конца» локтевой сустав правой руки был бы полностью, но без излишнего напряжения раскрыт (при обязательном условии, что смычок находится параллельно подставке).

## 4. Уход за скрипкой

1. Скрипку необходимо содержать в чистоте. Образовавшийся на деке, грифе скрипки и трости смычка осадок канифоли — стирать сухой, мягкой материей, лучше всего фланелью.

Надо, по возможности, оберегать инструмент от влияния резких температурных изменений и влажности воздуха, для чего рекомендуется заворачивать его в шелковую ткань.

2. К занятиям на скрипке надо приступать с чистыми руками; ногти должны быть коротко острижены.

3. Перед игрой инструмент должен быть тщательно настроен. Струны должны быть точными в интонационном отношении.

4. Расстояние между струнами на подставке должно быть одинаковым. То же — на порожке. Если пальцы ученика тонкие, то расстояние между струнами должно быть немного уже.

5. Струны в колковой коробке должны быть натянуты по прямой линии, а не перекрещиваться (рис. 2).

6. Не следует трогать волос смычка руками, так как загрязненный волос плохо извлекает звук.

7. Для сохранения упругости трости необходимо после занятий ослабить натяжение волоса винтом.



Рис. 2



## II. КРАТКИЕ МЕТОДИЧЕСКИЕ УКАЗАНИЯ (для педагогов)

### 1. О «постановке» при игре на скрипке

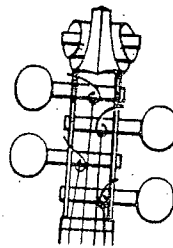
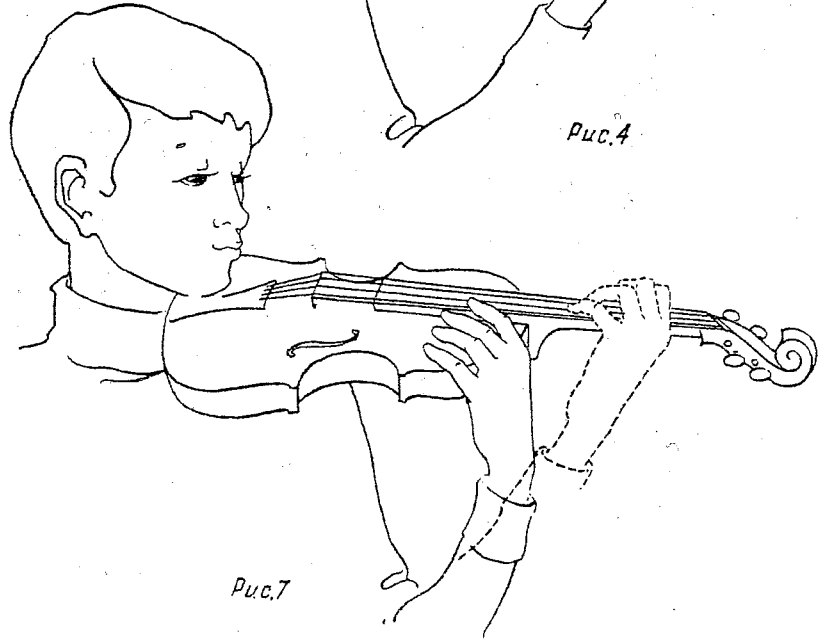
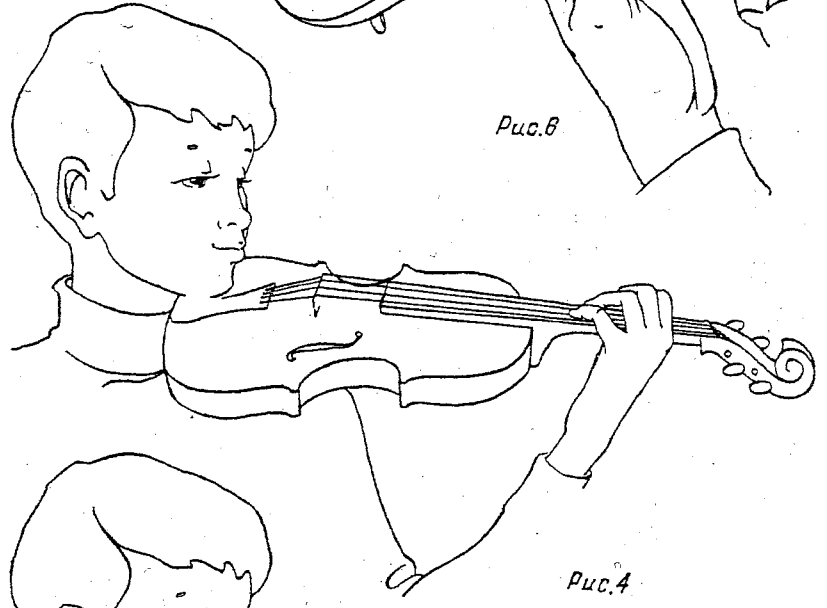
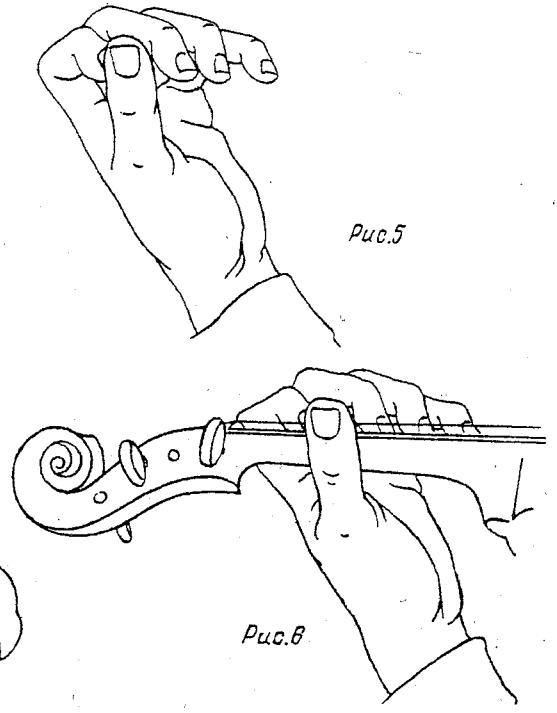
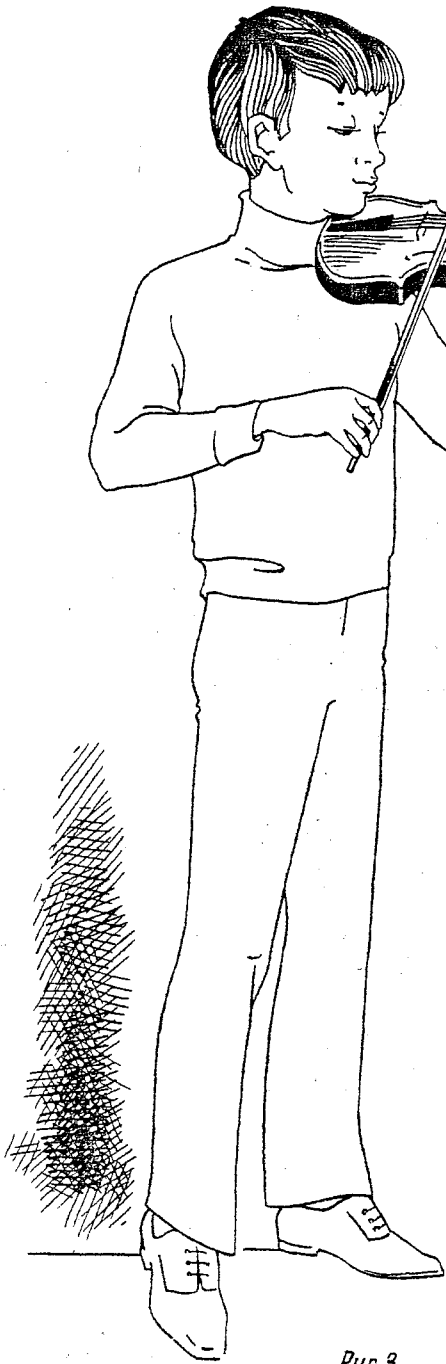
Игра на скрипке требует свободного физического состояния всего организма исполнителя, слухового контроля и умственного сосредоточения. Излишнее физическое напряжение неблагоприятно отражается на игре.

Стоять нужно свободно и уверенно с равномерной опорой на обе ноги. Ступни ног должны быть примерно на ширине плеч, носки слегка развернуты (рис. 3).

Плечи поднимать не следует. При покатых плечах или длинной шее рекомендуется применять подушечку (размером 6×8 см.), положив ее на левую ключицу под скрипку (или пользоваться «мостиком»).

Ноты должны находиться перед учащимся на уровне глаз (или несколько ниже).

Для свободного физического состояния большое значение имеет дыхание. Нарушение ритма дыхания утомляет исполнителя и, в конечном счете, отрицательно сказывается на исполнении. Необходимо дышать равномерно и через нос.

#### Левая рука

Скрипку следует держать горизонтально с небольшим наклоном плоскости дек в правую сторону. Придерживается скрипка в двух опорных местах: основном — левая ключица и подбородок и вспомогательном — мякоть ногтевой фаланги большого пальца и основание указательного пальца (рис. 4, 6).

Левый край нижней деки скрипки кладется на левую ключицу; голова поворачивается немного влево (без наклона); головка скрипки должна быть, примерно, над носком левой ноги и прямо перед лицом играющего.

Не рекомендуется поднимать левое плечо.

Скрипка удерживается легким давлением подбородка на подбородник (охват подбородка к подбороднику — не глубокий).

Вся рука, от плеча до пальцев, должна быть в свободном (не напряженном) состоянии.

Шейку скрипки следует положить на основание указательного пальца и слегка придерживать мякотью ногтевой фаланги большого пальца, примерно, напротив промежутка между первым и вторым пальцами (рис. 5, 6).

Примечание: Впоследствии при игре протяжных звуков, и в особенности при игре с вибрацией, основание указательного пальца не должно касаться шейки скрипки (точка опоры переходит от основания указательного пальца на подушечку пальца, который находится на грифе).

Локоть левой руки должен находиться под серединой нижней деки скрипки. Для того, чтобы правильно определить положение локтя и всей руки, следует поставить пальцы одновременно на струны *Ре* и *Ля* в следующем расположении:

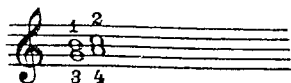

Это обеспечит правильное положение локтя и всей руки. Положение это легко усваивается учащимися в результате следующих вспомогательных упражнений — вначале без скрипки, затем со скрипкой (рис. 7):

При игре на струне *Соль* локоть немного выдвигается вправо, при игре на струне *Ми* — отодвигается влево. Это движение способствует одинаковому углу падения пальцев на всех струнах. Предплечье и кисть должны образовывать прямую или слегка выпуклую линию (см. рис. 4).

Пальцы необходимо ставить на струну закругленно серединами подушечек, ногти пальцев не должны касаться струн. Между вторыми суставами пальцев должно быть небольшое пространство. Это обеспечит свободу и самостоятельность движений пальцев.

Следует обращать особое внимание на положение 1-го и 4-го пальцев. При правильном положении 1-го пальца ноготь его должен быть направлен в сторону лица играющего; ноготь мизинца — почти параллельно струне. Это нетрудно проверить по отпечаткам струн на подушечках пальцев (рис. 8).

Пальцы нужно ставить уверенно и энергично; однако следует предостеречь учащегося от чрезмерного давления пальцев на струны.

Снимать пальцы следует четко и таким образом, чтобы поднятый палец находился точно над тем местом струны, на котором был взят звук.

#### Правая рука

Смычок следует держать всеми пальцами правой руки свободно, но вместе с тем, уверенно (не сжимая трости, напряженными пальцами и не прижимая их друг к другу).

а) Большой палец в полусогнутом положении концом ногтевой фаланги касается трости и выступа колодки (рис. 9).

При игре у колодки палец находится в полусогнутом положении, а по мере движения смычка от середины к концу почти выпрямляется.

б) Средний палец третьим суставом ложится на наружную часть трости против большого пальца (рис. 10).

в) Безымянный палец ложится на трость третьей — ногтевой фалангой.

г) Указательный палец ложится на трость второй (средней) фалангой (рис. 11 а, б, в).

Следует избегать обхвата трости указательным пальцем; основной задачей его является не удержание смычка, а регулирование степени нажима.

д) Мизинец только касается трости концом ногтевой фаланги.

При игре в нижней части смычка мизинец в округленном положении поддерживает вес смычка, предупреждая излишнюю степень нажима на струны. В верхней части смычка касание трости мизинцем не обязательно.

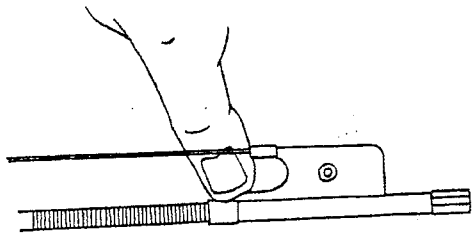

*Рис.9*

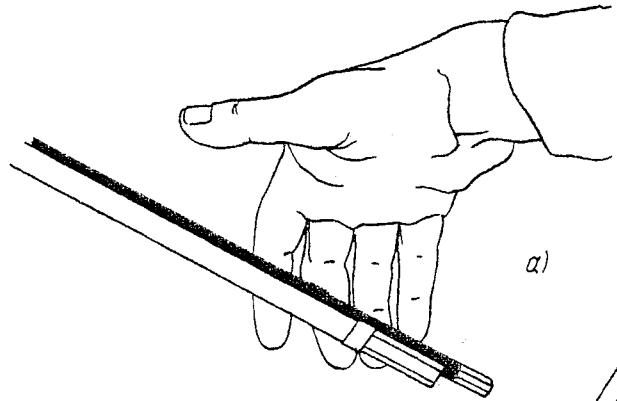

*a)*

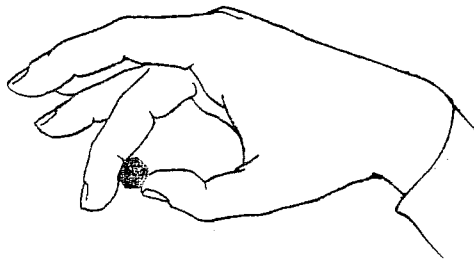

*Рис.10*

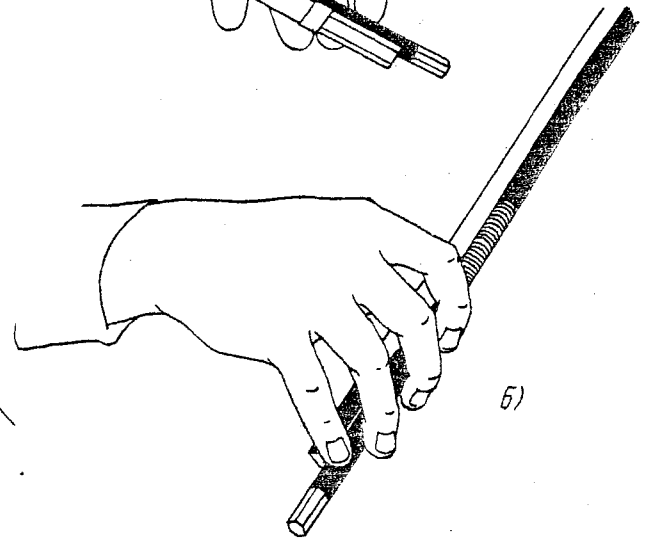

*б)*

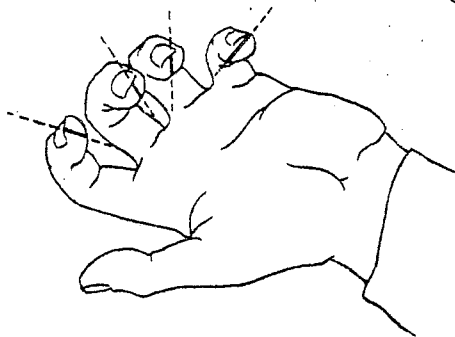

*Рис.8*

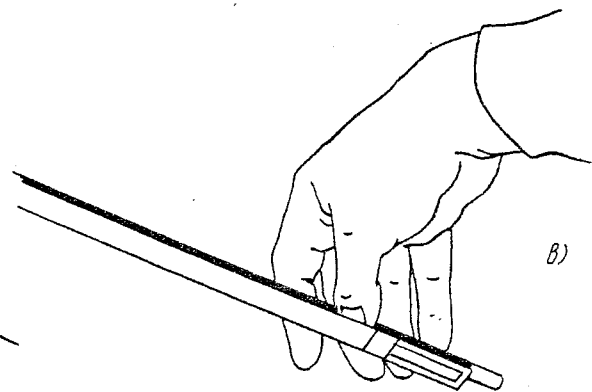

*в)*

*Рис.11(а,б,в)*

Для достижения хорошего качества, чистого по тембру (окраске) звука смычок следует вести:

- а) параллельно подставке,
- б) по одному и тому же месту струны — примерно посредине между подставкой и концом грифа,
- в) с одинаковой скоростью движения от колодки до конца,
- г) с одинаковой силой нажима на струну во всех его частях; скорость движения, нажим на струну и место ведения по струне взаимосвязаны.

Примечание: В случае усиления звука, а также при игре в более высоких позициях, смычок надо приближать к подставке; и наоборот, при ослаблении звука и игре в более низких позициях — приближать к грифу.

При движении смычка вниз (▣) от колодки до середины локоть отходит назад, и при движении от середины до конца смычка — вперед.

Во время движения смычка вверх (∨) происходит то же самое: локоть идет сначала назад, затем — вперед, приближаясь к подставке.

Локоть не следует слишком поднимать или опускать.

Для проверки правильного положения локтя надо поставить среднюю часть смычка на струну *Ля* или *Ре*. В таком положении предплечье и кисть должны образовать одну прямую линию (рис. 12).

На струне *Ми* локоть занимает самое низкое положение; с переходом на более низкие струны локоть постепенно поднимается, достигая на струне *Соль* самого высокого положения, при котором предплечье и плечо находятся, примерно, в одной горизонтальной плоскости.

Во время движения смычка вниз (▣) кисть правой руки (см. рис. 12):

- а) у колодки — находится в слегка согнутом положении;
- б) по мере движения смычка к середине кисть постепенно выпрямляется так, что предплечье и кисть образуют прямую линию;
- в) в конце смычка кисть слегка вогнута, а локтевой сустав почти полностью раскрыт.

При движении смычка вверх кисть приходит последовательно в те же положения, но в обратном порядке.

Таким образом, во время движения смычка от одного конца до другого, кисть равномерно (без резких и внезапных толчков) меняет свое положение.

Постоянно обращать внимание на движения плечевого сустава правой руки во время игры в нижней половине смычка и у колодки.

Трость в нижней части смычка должна иметь небольшой наклон в сторону грифа; к концу смычка наклон трости постепенно выравнивается.

На струне *Ми* смычок следует вести ближе к струне *Ля*, на струне *Соль* — ближе к *Ре*. Это необходимо для плавных переходов со струны на струну и для того, чтобы смычок не задевал бока скрипки (рис. 13).

Смена направления движения смычка и его переходы со струны на струну осуществляются всей рукой с уча-

9  
ствием движений кисти и пальцев, которые помогают незаметной смене смычка.

Резкая смена смычка обычно вызывается ускорением его движения (у колодки и в конце).

Следует избегать излишнего давления руки на смычок (и струну), но при этом не терять ощущения струны смычком.

Сила звука у колодки и у конца смычка должна быть одинакова. Для этого следует, ведя смычок в нижней части, слегка облегчить его нажим на струну; в верхней же части, наоборот, слегка усиливать нажим руки на смычок небольшим поворотом предплечья внутрь.

### 3. Основные штрихи

Штрихами называются различные способы ведения смычка по струне — различные способы звукоизвлечения.

Штрихи можно разделить на три основные группы: плавные, отрывистые и отскакивающие от струны («прыгающие») штрихи.

#### Плавные штрихи

1. *Деташе́* (*détaché*) — штрих, при котором каждый звук исполняется отдельным движением смычка (и, следовательно, руки) вниз (▣) или вверх (∨). Этот штрих должен звучать в любом нюансе широко и полно. Для него характерны: плавные смены направления движения смычка и мягкое (неакцентированное), но четкое начало каждого звука:

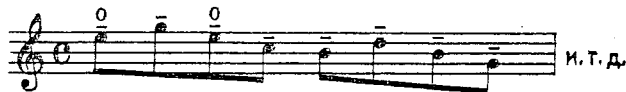

В зависимости от темпа и характера музыки *деташе* может исполняться как всем смычком, так и различными его частями (серединой, верхней половиной и нижней половиной смычка).

В игре *деташе* целым смычком принимает участие вся рука, (причем кисть сгибается при игре смычком вверх и разгибается при игре смычком вниз). Основное движение исходит от предплечья (сгибания и разгибания руки в локтевом суставе).

2. *Легато* (*legato*) — штрих, при котором одним движением смычка вниз (▣) или вверх (∨) извлекаются два или несколько звуков.

При игре легато переход от одного звука к другому должен быть плавным, гибким и почти незаметным.

Основным условием выработки штриха *легато* является правильное распределение смычка (длина волоса смычка делится на столько равных частей, сколько нот равной длительности и одинаковой силы звука охвачено лигой):

на две равные части

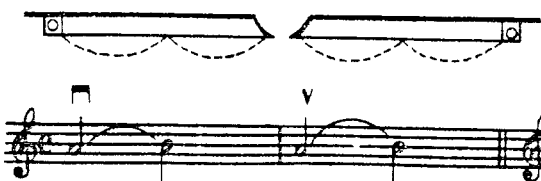

на четыре равные части

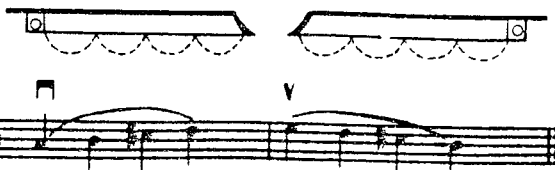



Рис.12



Рис.14

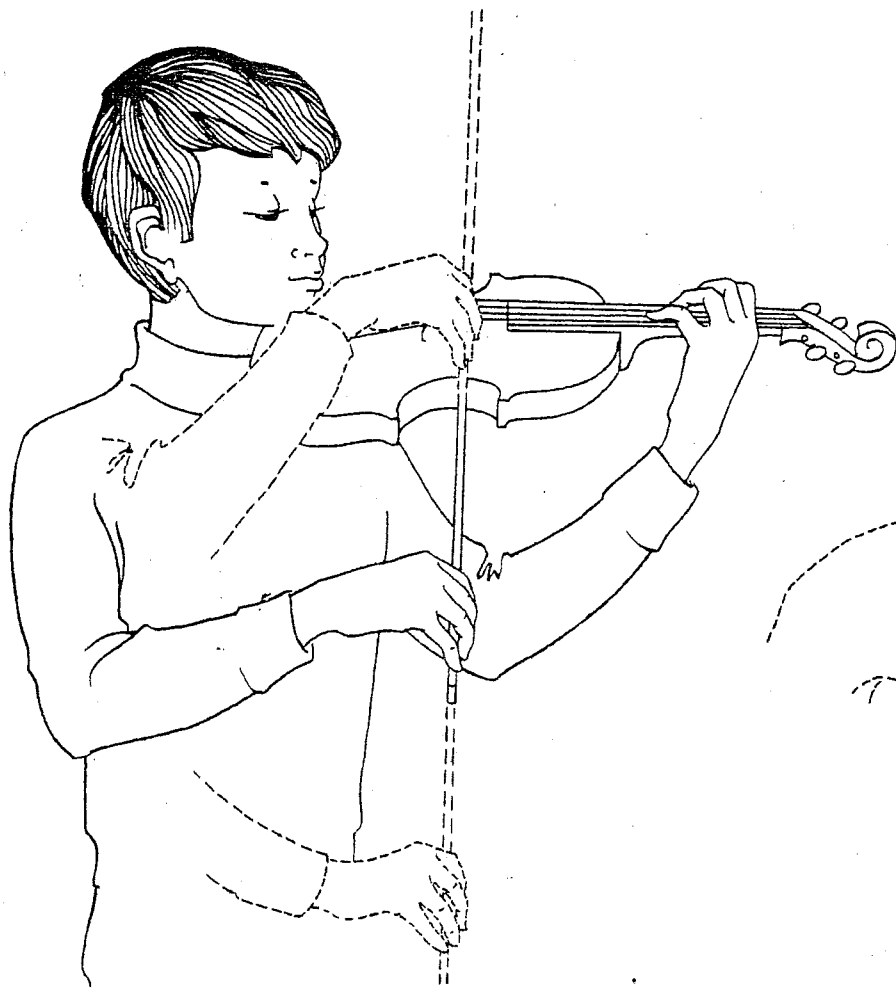

В зависимости от того, каким способом объединены звуки, можно различать два вида *легато*.  
а) *Легато*, исполняемое только на одной струне):

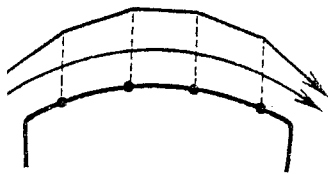
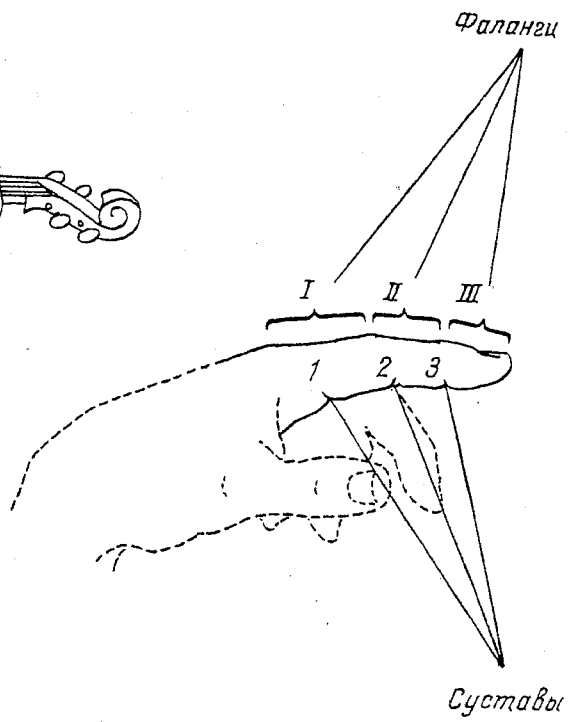
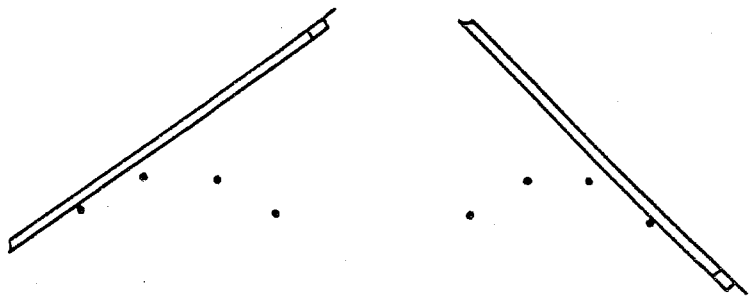

Основными условиями выполнения *легато* этого вида являются: точное деление смычка на равные части; отсутствие прекращения или замедления движения правой руки (смычка) в момент постановки последующего пальца. Правая рука должна выполнять одно слитное движение по продолжительности равное сумме длительностей нот, охваченных лигой. Пальцы левой руки следует ставить мягко (но вместе с тем четко) во избежание ложных акцентов.

б) *Легато*, исполняемое переносом смычка с одной струны на другую (то есть «*легато* на разных струнах»):



Здесь переход смычка со струны на струну подготавливается постепенным приближением смычка (и руки) к плоскости той струны, на которой будет взят последующий звук (или последующие звуки).

Переходы смычка только кистью осуществляются тогда, когда чередуются звуки на двух соседних струнах, при этом положение локтя должно быть средним по отношению к плоскости этих струн:



Разумеется, возможны сочетания разных видов *легато*.

*Легато* на трех или четырех струнах (арпеджио) исполняется плавным движением (опусканием или поднятием) всей руки от плеча. Здесь движения смычка должны быть дугообразные, а не угловатые (рис. 14).



или



Сочетание *дегаше* и *легато* образует так называемые комбинированные (смешанные) штрихи. Они могут быть:

а) симметричными — при которых равные по длительности звуки исполняются равными отрезками смычка:



б) несимметричными — при которых не равные по длительности ноты (или группы нот) исполняются равными отрезками смычка:

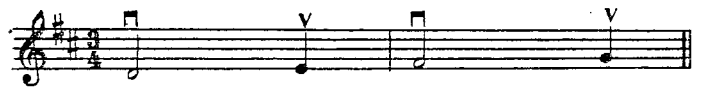

Здесь, во избежание ложных акцентов на слабые доли такта, следует обратить особое внимание на соразмерность скорости ведения смычка со степенью его нажима на струну. Более длинные звуки (или группы нот) следует исполнять с меньшей скоростью движения и большим нажимом смычка на струну. Краткие звуки (или отдельные, неслигованные штрихи) следует исполнять с большей скоростью движения и меньшим нажимом смычка.

1. *Marcato* (*marcato*) — акцентированное *деташе*.

Характеризуется акцентированным началом (атакой) звука с последующим его ослаблением:



Акцент выполняется небольшим нажимом на струну в начале звука и энергичным проведением смычка по струне; затухание происходит в результате ослабления нажима и некоторого замедления скорости движения смычка.

2. *Martelé* (*martelé*) — отрывистый штрих, имеющий акцентированное начало и последующее стремительное проведение смычка. После каждого звука следует пауза, равная половине общей длительности звука.

Обозначается точкой или знаком  $\nabla$ :



Исполняется:



Во время паузы рука, освобожденная от напряжения, должна быть подготовлена к последующему акценту.

*Martelé* исполняется в верхней половине (чаще), в нижней половине (реже), а также и всем смычком (редко) в умеренном темпе при нюансе *ff*.

3. *Staccato* (*staccato*) — исполнение ряда очень коротких, отрывистых звуков (*martelé*) в одном направлении штриха; вверх ( $\nabla$ ) — чаще, вниз ( $\nabla$ ) — реже:



4. «Вюитти-штрих» — исполнение последовательности отрывистых звуков (*martelé*), сгруппированных по две ноты в одном направлении движения смычка. Первая нота (на слабую долю) берется *p*; вторая (на сильную долю) — *f* с острым акцентом:



Исполнение этого вида штрихов основано на использовании естественного веса смычка, его эластичности и упругости. В результате осуществляемых предплечьем и кистью «бросков», смычок перед каждой нотой поднимается (отскакивает) и затем вновь падает на струну.

1. *Спиккато* (*spiccato*) — штрих, при котором каждый звук извлекается отдельным, коротким движением смычка:



После каждой ноты смычок отскакивает от струны. Штрих выполняется, главным образом, движениями кисти, со значительным участием предплечья. Важную роль играет мизинец, регулирующий ритм «падения» смычка на струну.

2. Ряд звуков, исполненных *спиккато* на одно движение смычка вверх ( $\nabla$ ), образуют штрих *летучее стаккато* (*staccato volant*):

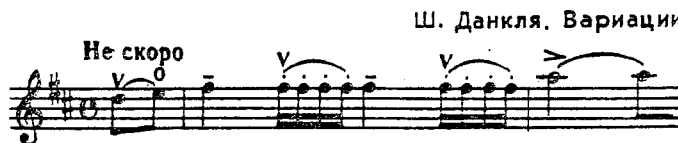

3. *Сотилле* (*sautillé*) — разновидность штриха *спиккато*, но в более подвижном темпе.

Выполняется главным образом движениями кисти в центре тяжести смычка:

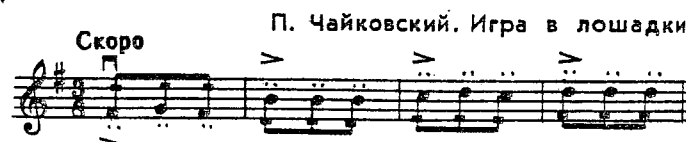

Способ исполнения *сотилле* имеет сходство с приемом короткого *деташе*. Поэтому начинать его изучение следует с тренировки короткого *деташе* (в центре тяжести смычка). По мере ускорения темпа следует сокращать размах движений руки, кисти и смычка, а также ослаблять нажим смычка на струну.



4. *Рикошет* (ricochet) — штрих, в ученической литературе встречающийся редко:

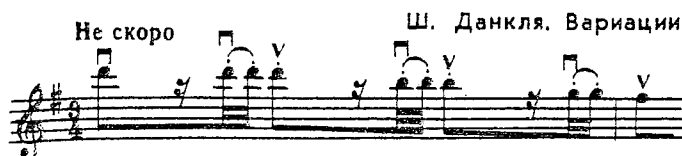

Он выполняется броском смычка на струну и только весом смычка.

Кроме различных штрихов в скрипичной практике очень часто применяется особый прием извлечения звука — путем щипка струны пальцами правой (изредка — левой) руки, т. е. без помощи смычка — так называемое *пиццикато* (pizzicato).

#### 4. Интонация

1. Одним из основных условий игры на скрипке является чистота интонации, то есть точное исполнение высоты музыкальных звуков, их соотношений и последовательностей.

Верная интонация, главным образом, зависит от трех основных причин:

а) Внутренних музыкально-слуховых представлений (то есть четкого представления того, как должна звучать мелодия).

б) Слухового контроля (то есть умения слушать и оценивать свою игру с точки зрения верности интонации).

в) Целесообразных (правильных) игровых приемов, содействующих точности движений пальцев левой руки.

Музыкально-слуховые представления (внутренний слух) развиваются в результате пения — сольфеджирования. Поэтому первоначальные упражнения в интонировании простейших мелодических последовательностей на скрипке должны чередоваться с сольфеджированием — пением этих же примеров.

Сравнение интонации звуков, исполненных на скрипке, со звуками спетыми, развивает способность слухового контроля.

2. В простейших примерах из пяти звуков

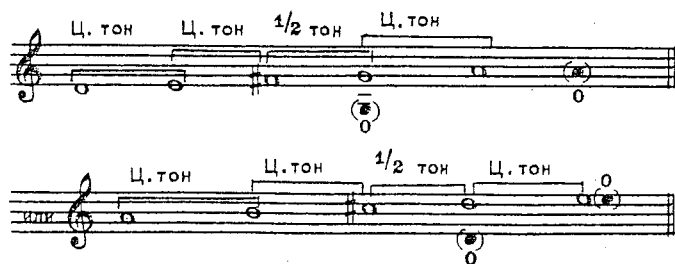

следует ясно представить себе их ладовую основу: тщательно отработать слуховое и двигательное ощущение тонов и полутонов, в особенности целого тона, от порожка к первому пальцу (*ре—ми, ля—си*), и полутона между 2-м и 3-м пальцами (*фа#— соль; до#—ре*).

Звуки *соль—ля* и *ре—ми* надо тщательно проверить по звучанию открытых струн (разумеется, если скрипка настроена чисто).

3. В дальнейшей работе больше уделять внимания тщательному интонированию следующих последовательностей:

а) полутонов между порожком и первым пальцем:

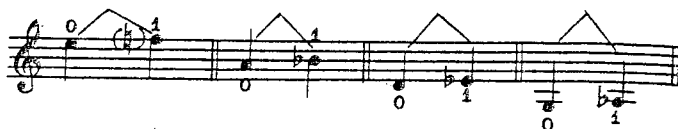

б) полутонов между смежными пальцами:



в) интонации малых секст:



г) интонации увеличенных кварт:



д) интонации увеличенных секунд:

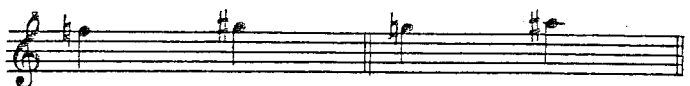

Важную роль также играет сознательное исполнение приема перестановки пальцев на другую струну, на интервал уменьшенной или увеличенной квинты:



#### 5. Позиции и смена позиций

Позицией называется положение левой руки (и пальцев) в определенном месте грифа.

Принято различать позиции в зависимости от положения на грифе первого пальца левой руки.

Перемещение руки от одной позиции к другой называется сменой позиций (или переходом).

Начинать изучение II и III позиции следует лишь после достаточного усвоения элементарных приемов игры на I позиции. Однако слишком задерживаться на игре только в I позиции не следует.

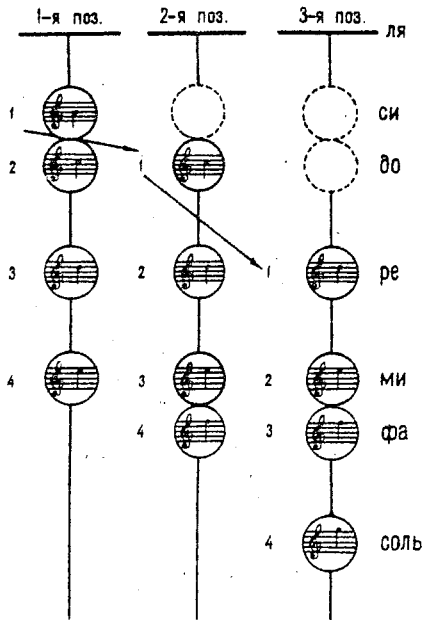

Одновременно с изучением приемов игры на II и III позициях без переходов следует вырабатывать навыки смены позиций (то есть соединения первой и второй, первой и третьей позиций).

Переходы (смены позиций) выполняются движением всей руки. Для достижения большей плавности и слитности переходов рекомендуется:

— начинать переходить тем пальцем, который берет последний звук данной позиции;

— во время перехода слегка ослабить нажим скользящего по струне пальца, в то же время не теряя им ощущения струны;

— момент перехода «смягчать» при помощи вспомогательного движения кисти левой руки. Для перехода с низкой позиции на более высокую, исполнив звук (в самом конце его звучания — почти в момент перехода), следует ладонь левой руки мягко, без рывка, слегка приблизить к шейке скрипки. При переходе же с более высокой позиции на низкую следует кисть слегка отдалить от шейки скрипки, отведя большой палец в сторону нижней позиции.

Рекомендуется следующая последовательность в изучении четырех основных видов переходов:

I вид — смена позиций во время звучания открытой струны (0—1—0; 0—2—0; 0—3—0; 0—4—0).

Вся рука плавно перемещается из одной позиции в другую. Большой палец скользит вдоль шейки скрипки.

Примерные упражнения:



II вид — соединение позиций скольжением одного и того же пальца (1—1; 2—2; 3—3; 4—4). Скольжение должно быть плавным и легким (см. выше).

Примерные упражнения:



III вид — переходы вверх с нижележащего пальца на вышележащий (1—2; 1—3; 1—4; 2—3; 2—4; 3—4) и переходы вниз с вышележащего пальца на нижележащий (2—1; 3—1; 4—1; 3—2; 4—2; 4—3).

Палец, берущий последнюю ноту исходной позиции, плавно скользит по струне до новой позиции, а палец, берущий ноту в новой позиции, четко падает на свое место.

Примерные упражнения:

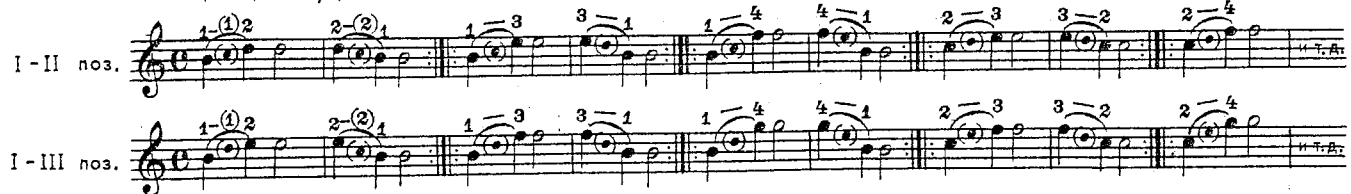

IV вид — переходы вверх с вышележащего пальца на нижележащий (2—1; 3—2; 4—3; 3—1 и т. д.) и переходы вниз с нижележащего пальца на вышележащий (1—2; 1—3; 1—4; 2—3; 2—4 и т. д.).

В восходящем направлении: происходит подмена одного пальца другим во время скольжения — перехода.

В нисходящем направлении: скользит исходный палец, а палец последующей позиции непосредственно падает на свое место.

I - II поз.

I - III поз.

Учить смены позиций следует в медленном темпе, чтобы иметь возможность проследить за движениями руки, кисти и пальцев, а также за чистотой интонации и качеством перехода.

**6. О вибрации**

Вибрация — особый, придающий звуку певучесть, прием игры на скрипке, одно из средств музыкальной выразительности.

Вибрация выполняется путем колебательных движений левой руки (главным образом ее кисти), в связи с чем происходит некоторое отклонение данного звука в сторону его повышения и понижения, а также изменение громкости и тембра звука.

Игру с вибрацией следует начинать лишь после усвоения учеником основных приемов игры в первых трех позициях (и их сменах) — то есть, практически, не ранее третьего года обучения.

Важнейшими условиями, необходимыми для начала игры с вибрацией, являются:

1. Слуховая потребность ученика к особой окраске (певучести) звука, к подчеркиванию выразительности отдельных (опорных) звуков музыкальной фразы.

2. Отсутствие излишнего напряжения в основных игровых приемах учащегося, и в особенности сжимания шейки скрипки между большим и основанием указательного пальца левой руки.

При игре с вибрацией:

- а) основание указательного пальца не должно касаться шейки скрипки;
- б) не занятые в игре пальцы следует снимать с грифа;
- в) колебательные движения должны происходить вдоль струны (то есть от порожка к подставке);
- г) движения должны быть ритмически равномерными.

Изучение приема вибрации лучше начинать в третьей позиции. Следует предостеречь учащегося от слишком частой вибрации в начале изучения этого приема; надо помнить, что по мере усвоения его, темп колебательных движений ускорится, тогда как желание с самого начала достичь необходимой частоты колебаний может привести к трудно исправимой впоследствии скованности движений.

**7. Флажолеты**

Флажолеты — звуки, получаемые в результате легкого прикосновения (а не прижатия!) пальца к какому-либо месту деления струны на то или иное количество равных между собой частей (то есть на  $\frac{1}{2}$ ,  $\frac{1}{3}$ ,  $\frac{1}{4}$  и т. д. части струны).

Флажолеты могут быть натуральные и искусственные.

Натуральные флажолеты возникают от легкого прикосновения пальца к открытой струне (в определенных точках).

Таблица наиболее употребительных натуральных флажолетов

На струне Ми: Реальное звучание:	На струне Ля:	На струне Ре:	На струне Соль:
Способ исполнения и запись:			

Искусственные флажолеты получают от уже укороченной (прижатием пальца) струны. Они исполняются двумя пальцами, из которых один, более близкий к порожку, плотно прижимает струну, а второй прикасается к ней в соответствующей точке, между местом прижатия и подставкой.

На скрипке могут быть исполнены следующие искусственные флажолеты:

Звучит:

Квартовый (очень часто)	Квинтовый (реже)
Секстовый (редко)	Октавный (редко)
Б. терцовый (встречается редко; для исполнения труден)	М. терцовый (почти не встречается)

c 2821 к

Наиболее распространенными из них являются квартовые.

Флажолеты дают возможность получить самые крайние звуки верхнего регистра скрипки. По тембру они сильно отличаются от обычных звуков и поэтому играют особую выразительную роль.

### 8. Система домашних занятий

1. Для того, чтобы научиться играть на скрипке, следует заниматься ежедневно, регулярно и систематически.

Заниматься лучше всего по утрам или же днем, когда ученик еще не утомлен.

Продолжительность занятий зависит от индивидуальных данных ученика.

Примерная длительность ежедневных занятий в начале обучения (первые 2—3 месяца) не должна превышать 30—40 минут (в два приема по 15—20 минут с перерывом).

По мере приобретения учеником основных первоначальных навыков игры, примерно через 2—3 месяца, общая продолжительность занятий может быть увеличена до 50 минут — 1 часа (в 2 или 3 приема).

На втором году обучения следует заниматься час-полтора.

2. Продуктивность занятий зависит не только от времени, затраченного на игру, но, главным образом, от участия в игре сознания.

Необходимая для работы сосредоточенность внимания появляется в результате ясного представления учащимся цели работы; он должен знать, чего добиваться, к чему стремиться в каждом конкретном случае и какими средствами этого достичь.

Здесь основную роль играет внутреннее слуховое представление конечного результата.

Поэтому в первоначальном обучении очень важную роль играет предварительное сольфеджирование учеником изучаемого на скрипке материала.

*Предварительное слуховое представление мелодии и последующий слуховой контроль имеют решающее значение в первоначальных успехах скрипача.*

3. Во время занятий следует решительно избегать хождения по комнате, топтания, отсчитывания ногой, облокачивания и т. п. вредных для игры привычек.

4. Следует ежедневно работать над упражнениями, гаммами, этюдами и пьесами.

Цель работы над упражнениями и гаммами — выработка основных форм движений, основных технических приемов.

Исполнение гамм содействует совершенствованию интонации, выработке беглости, а также выравниванию звучания в целом.

Гаммы и арпеджио рекомендуется учить различными штрихами и в разных метроритмических вариантах.

При изучении этюдов учащийся объединяет различные простейшие формы движений в единое целое, развивает координацию движений обеих рук, совершенствует основные средства выразительности.

5. Рекомендуется чередовать занятия над техникой правой и левой руки, чтобы иметь возможность проследить за работой каждой из них.

Учебный материал вначале нужно играть в медленном темпе. Это необходимо для проверки качества звучания, чистоты интонации и свободно-непринужденных игровых движений.

По мере усвоения материала следует переходить к более подвижному темпу. Затем постоянно возвращаться к замедленному темпу для укрепления основных, усвоенных ранее, приемов.

6. При исполнении пьес перед учеником встают задачи художественно-исполнительского порядка.

Основная цель работы: раскрытие авторского содержания музыкального произведения различными средствами музыкальной выразительности (динамика, темп, ритм, фразировка и т. д.).

Рекомендуется следующая примерная последовательность работы над музыкальным произведением:

а) разбор текста: первоначальное ознакомление с произведением в целом;

б) техническая и художественная отработка деталей, изучение произведения по законченным частям, работа над выразительным исполнением фраз, выработка необходимых автоматизмов в исполнении пассажей (технических мест), запоминание;

в) объединение отдельных частей в единое целое, исполнение всего произведения на память и в сопровождении фортепиано; раскрытие художественного содержания произведения.

### УСЛОВНЫЕ ОБОЗНАЧЕНИЯ

Для правой руки:

- ▮ — смычком вниз
- ▾ — смычком вверх
- В. с. — всем смычком
- Н. п. — нижней половиной смычка
- С. с. — серединой смычка
- В. п. — верхней половиной смычка
- Кц — у конца смычка
- Кд — у колодки
- pizz. (пиццикато) — играть щипком
- arco — играть смычком

Для левой руки:

- 0 — открытая струна
- 1 — первым (указательным) пальцем
- 2 — вторым (средним) пальцем
- 3 — третьим (безымянным) пальцем
- 4 — четвертым пальцем (мизинцем)
- Λ — палец ставить рядом (полутон — на одной струне, малая секста, увеличенная кварта или уменьшенная квинта — на соседних струнах)
- или [ — палец ставить одновременно на две струны
- до — палец со струны не снимать

Обозначения струн:

- I (или E) — на струне *Ми*
- II (или A) — на струне *Ля*
- III (или D) — на струне *Ре*
- IV (или G) — на струне *Соль*

## ПЕРВАЯ ПОЗИЦИЯ

### Движения смычка по открытым струнам *Ля и Ре*

- Смычок вести: — параллельно подставке;  
 — по одному и тому же месту струны (примерно посредине между подставкой и концом грифа);  
 — с одинаковой скоростью его движения;  
 — с одинаковой силой нажима на струну.

Следить за качеством звука.

Во время паузы смычок не снимать со струны; следить за правильным положением пальцев на трости смычка, а также свободным состоянием всей правой руки (кисти, локтя и плеча).

Начальные упражнения для смычка по открытым струнам следует играть не глядя в ноты. В это время левой рукой скрипку можно поддерживать у изгиба шейки.

Начиная играть серединой смычка, постепенно расширять его движения и доводить смычок до колодки и конца. В нижней части смычок вести движением всей руки, в середине, главным образом, движением предплечья; в конце смычка локоть, выпрямляясь, ведет за собой всю руку вперед. Трость смычка в нижней части должна иметь небольшой наклон в сторону грифа, к концу смычка наклон трости постепенно выравнивается.

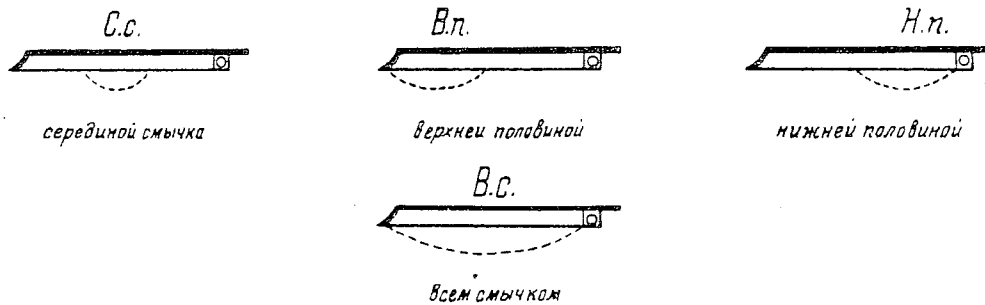

„Раз. Два. Три. Четыре.“

„Раз. Два. Три. Четыре“

Считать вслух (или про себя):

1 Ученик:

Учитель:

2

Положение всей правой руки несколько выше, чем при игре на струне *Ля*.

3

4

5

**Установка пальцев левой руки.  
Полутоны между вторым и третьим пальцами.  
Изучение нот и упражнения на струнах  
Ля и Ре**

Пальцы ставить закругленно, серединами подушечек, не касаясь струны ногтем (а также соседних струн).

Вторые суставы не соединять друг с другом.

При восходящей последовательности звуков, пальцы со струны не снимать.

Пальцы ставить и снимать четко и, по возможности, быстро.

Во избежание излишнего давления на гриф, в паузах полезно время от времени делать освобождающие движения (не снимая пальцы со струны, кисть немного приближать и отдалять от шейки инструмента).

Пальцы: Звуки:

Играть без смычка — щипком (pizzicato).  
Подготовить расположение пальцев:

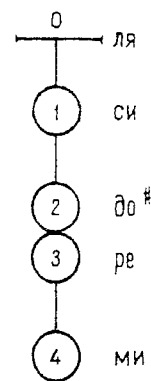

Поднятый палец держать точно над тем местом струны, где был им взят звук.

1

2

3

4

Локоть левой руки немного выдвинуть вправо.

ре ми фа# соль ля соль фа# ми ре

0 1 2 3 4 5 6 7 8

ре  
ми  
фа#  
соль  
ля

### Мелодии для сольфеджирования и исполнения щипком



«Ходит заяка по саду, по саду»



«Надо, надо умываться по утрам и вечерам»



«Как под горкой, под горой торговал мужик золой»



«Петушок, петушок, золотой гребешок»

### Последовательность в работе

- 1) Петь мелодии со словами.
- 2) Называть ноты по их наименованиям.
- 3) Петь мелодии с наименованием нот (сольфеджировать).
- 4) Отточивать ритм мелодий (хлопать в ладоши или дирижировать).
- 5) Играть мелодии щипком (pizzicato).



**Смена направления смычка  
без прекращения его движения.  
Исполнение нот разной длительности.  
Соединение струн *Ля* и *Ре***

Движения правой руки должны быть равномерными, звуки — связными, смена направления смычка — без толчков.

Переход с одной струны на другую осуществлять плавным опусканием или подъемом всей руки (вначале во время пауз, затем, постепенно сокращая их длительность, переходить не оставив движения смычка).

Следить за уровнем правой руки при смене струн.

Играть разными частями смычка

Exercise 1: Treble clef, 4/4 time. Notes: G4 (quarter), A4 (quarter), B4 (quarter), C5 (quarter). Repeat. Notes: C5 (quarter), B4 (quarter), A4 (quarter), G4 (quarter). Repeat.

Exercise 2: Treble clef, 4/4 time. Notes: G4 (quarter), A4 (quarter), B4 (quarter), C5 (quarter). Repeat. Notes: C5 (quarter), B4 (quarter), A4 (quarter), G4 (quarter). Repeat.

Exercise 3: Treble clef, 4/4 time. Notes: G4 (quarter), A4 (quarter), B4 (quarter), C5 (quarter). Repeat. Notes: C5 (quarter), B4 (quarter), A4 (quarter), G4 (quarter). Repeat.

Exercise 4: Treble clef, 4/4 time. Notes: G4 (quarter), A4 (quarter), B4 (quarter), C5 (quarter). Repeat. Notes: C5 (quarter), B4 (quarter), A4 (quarter), G4 (quarter). Repeat.

(Сопровождение второй скрипки можно позаимствовать из упражнений на стр.17-18).

Точно распределять смычок (скорость его движения — одинаковая).

Exercise 5: Treble clef, 4/4 time. Notes: G4 (quarter), A4 (quarter), B4 (quarter), C5 (quarter). Repeat. Notes: C5 (quarter), B4 (quarter), A4 (quarter), G4 (quarter). Repeat.

Exercise 6: Treble clef, 4/4 time. Notes: G4 (quarter), A4 (quarter), B4 (quarter), C5 (quarter). Repeat. Notes: C5 (quarter), B4 (quarter), A4 (quarter), G4 (quarter). Repeat.

7 B. c.

8

9

10 H. п. B. c.

11 H. п. B.

### Одновременные движения смычка и пальцев левой руки.

Пальцы ставить и снимать во время паузы, не отделяя смычок от струны. По мере усвоения навыка постановки пальцев во время паузы следует, постепенно сокращая ее длительность, перейти к постановке пальцев без пауз.

Точно согласовывать смену пальцев со сменой направления смычка (П. V). Там, где возможно, пальцы задерживать на грифе.

Следить за чистотой интонации.

На струне *Ре*

1

2

4

4

3

4

4

По И. ИОАХИМУ

4

0-1 пальцы

2

2

2

2

0-1-2 пальцы

0-1-2-3 пальцы

0-1-2-3-4 пальцы

5

6

7

На струне *Ля*

1

0

1

2

3

4

2

0

3

На струнах Ре—Ля

Пальцы ставить, не задевая соседние струны.

Однооктавная гамма Ре мажор

Арпеджио

Терции

Упражнение

В.п.

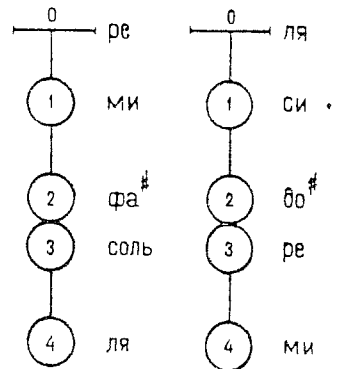

## Летал голубочек

Украинская народная песня



## Дождик

Детская песенка

Дождик, дождик, кап да кап,  
Ты не капай долго так.

Дождик, дождик льется,  
В руки не дается.



## На льду

Прокáчусь-ка я по льду  
Ни за что не упаду.

Хлоп — и на лед,  
Ах, не везет!

М. КРАСЕВ

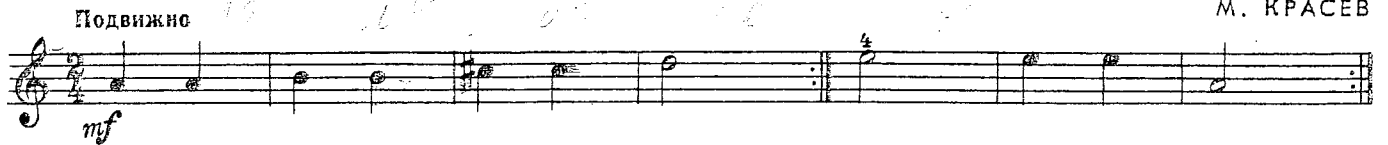

## Тень, тень

Тень, тень,  
Потень,  
Выше города  
Плетень!

Сели звери  
Под плетень,  
Похвалялися  
Весь день.

В. КАЛИННИКОВ



## 1.\* Как под горкой, под горой

Русская народная песня



\* Пьесы и этюды, имеющие порядковые номера, даны в сопровождении фортепиано (см. клавир; порядковые номера те же).

## 2. На зеленом лугу

На зеленом лугу, эх! во!  
Раз нашел я дудку, эх! во!  
То не дудка была, эх! во!  
Веселуха была, эх! во!

Стал я в дудку играть, эх! во!  
Стали все подпевать, эх! во!  
Стали все подпевать, эх! во!  
Да под дудку плясать, эх! во!

Не спеша Русская народная песня

*mf* повторить  
4 раза

Detailed description: A single staff of music in G major (one sharp) and 4/4 time. The tempo is 'Не спеша' (Ad libitum). The dynamics are marked 'mf'. The melody consists of quarter and eighth notes. There are two circled '4' symbols below the staff, indicating a four-measure repeat. The piece ends with a double bar line and repeat dots.

## 3. Этюд

Неторопливо Н. БАКЛАНОВА

*mf*

Detailed description: A single staff of music in G major (one sharp) and 4/4 time. The tempo is 'Неторопливо' (Moderato). The dynamics are marked 'mf'. The melody features a mix of quarter and eighth notes, with a 'v' (accendo) marking above a note. The piece ends with a double bar line.

## 4. Ходит зайка по саду

Умеренно скоро Русская народная песня

*mf*

Detailed description: A single staff of music in G major (one sharp) and 4/4 time. The tempo is 'Умеренно скоро' (Moderato). The dynamics are marked 'mf'. The melody is a simple, rhythmic line of quarter notes. The piece ends with a double bar line.

## 5. Петушок

Не скоро Детская песня

*mf*

Detailed description: A single staff of music in G major (one sharp) and 4/4 time. The tempo is 'Не скоро' (Ad libitum). The dynamics are marked 'mf'. The melody features a mix of quarter and eighth notes, with some notes beamed together. The piece ends with a double bar line.

## Зайка

В поле на пригорке  
Зайнышка сидит,

Свои уши греет,  
Ими шевелит.

Весело Детская песня

*mf*

Detailed description: A single staff of music in G major (one sharp) and 4/4 time. The tempo is 'Весело' (Allegretto). The dynamics are marked 'mf'. The melody is a simple, rhythmic line of quarter notes. The piece ends with a double bar line.

## 6. Ах, на горе мак

Умеренно Русская народная песня

*mf*

Detailed description: A single staff of music in G major (one sharp) and 4/4 time. The tempo is 'Умеренно' (Moderato). The dynamics are marked 'mf'. The melody consists of quarter and eighth notes. There are two circled '0' symbols below the staff, indicating a four-measure repeat. The piece ends with a double bar line.

## 7. Лисичка

Украинская народная песня

Довольно скоро

## 8. Аллегretto

В. А. МОЦАРТ  
(1756 - 1791)

Довольно скоро

## 9. Ой, ру-ду

Украинская народная песня

Довольно скоро

## Легато

(на одной струне)

Движения пальцев левой руки не должны нарушать плавности ведения смычка. Слигванные ноты исполнять равными отрезками смычка.





## Упражнения для смычка, включая открытые струны Соль и Ми. Соединение струн легато.

Играя на струне *Соль*, локоть правой руки немного поднять в сравнении с его положением на струне *Ре*, а играя на струне *Ми*, — опустить в сравнении с положением на струне *Ля*.



Во время пауз осуществить переход смычка и всей руки.



### Как на тоненький ледок

Подвижно  
Ученик:

Детская песенка

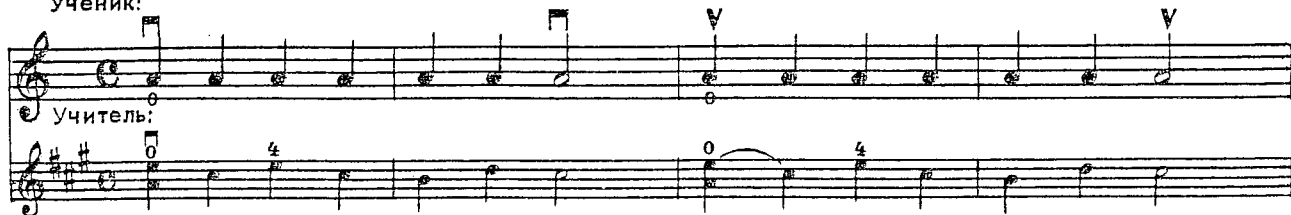

Играть также на струнах *Соль* — *Ре*. (Партию второй скрипки транспонировать на тон ниже.)

Переход смычка на соседнюю струну осуществлять всей рукой.  
 Вначале переводить смычок со струны на струну во время паузы (в середине смычка).

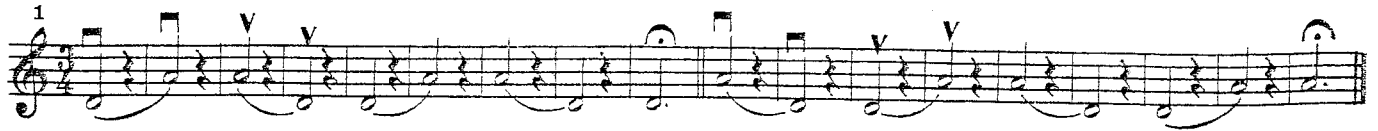

Учить также и отдельными штрихами (П и V)

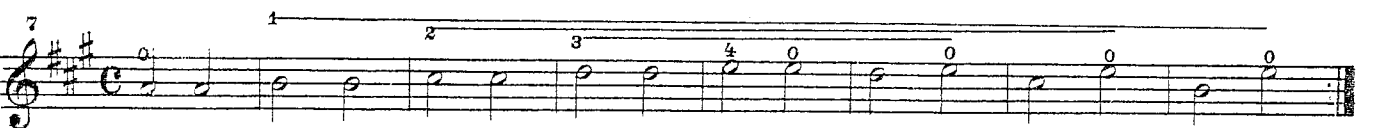

8

1 2 3 4

9

10

1 2 3 4

11

### Изучение нот и упражнения на струне Ми.

ми фа# соль# ля си ля соль# фа# ми

0 1 2 3 4

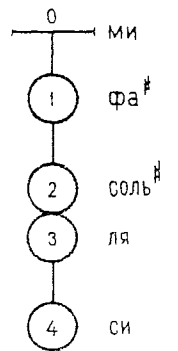

1

2

отдель-  
(П и У)

Следить за распределением смычка

### 10. Этюд

Н. БАКЛАНОВА

В спокойном темпе

Однооктавная гамма Ля мажор

Арпеджио

Терции

Упражнение

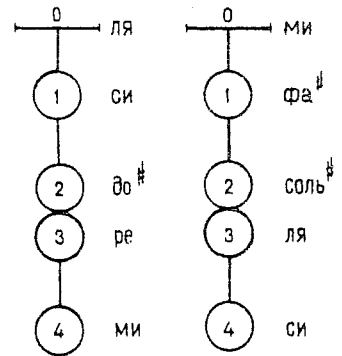

Умеренно

*mf*

*f*

Изучение нот и упражнения на струне Соль.

соль ля си до ре до си ля соль

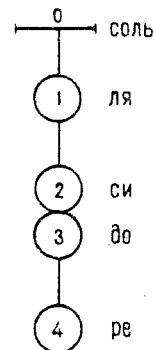

Однооктавная гамма Соль мажор

Арпеджио

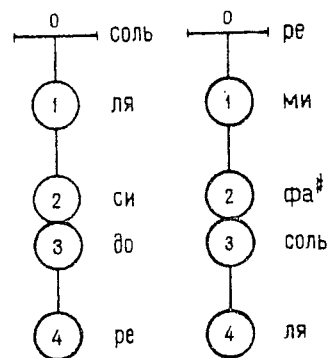

Терции

В. п.

Н. п.

# Этюд

А. КОМАРОВСКИЙ

Умеренно

1. Н. п.

В. с.

Полутоны между первым и вторым пальцами.  
 Более мелкие длительности нот.  
 Различное расположение пальцев левой руки  
 на соседних струнах.

0	соль	0	ре	0	ля	0	ми
1	ля	1	ми	1	си	1	фа <sup>#</sup>
2	си <sup>b</sup>	2	фа	2	до	2	соль
3	до	3	соль	3	ре	3	ля
4	ре	4	ля	4	ми	4	си

1 Каждое упражнение учить также и на других струнах.

1  
2  
3  
4  
5  
6  
7

1й  
0  
Ш  
Ш  
Ш  
Ш  
Ш

Восьмые

8  
9  
10

ми  
фа  
соль  
ля  
си

Однооктавная гамма Соль мажор

Арпеджио



Терции



## Не летай, соловей

Русская народная песня

Легко



## Утренняя зорька

Детская песенка

Не спеша

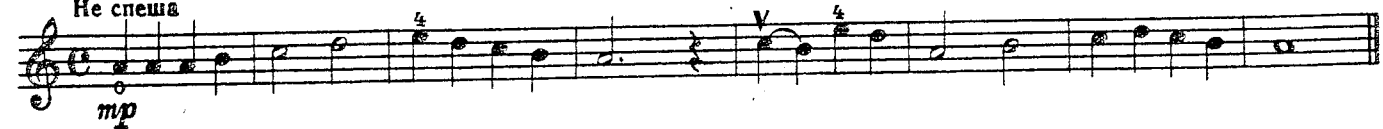

## 11. В сыром бору тропина

Русская народная песня

В умеренном темпе



## Я пойду ли, молоденька

Русская народная песня

Подвижно



## 12. Ой, есть в лесу калина

Украинская народная песня

Подвижно





# 13. Как пошли наши подружки

Русская народная песня

Не спеша

# Этюд

Е. ГНЕСИНА

Умеренно

Однооктавная гамма До мажор

Арпеджио

Терции

# 14. Про Петю

Д. КАБАЛЕВСКИЙ

Скоро, весело

mf

Однооктавная гамма ми минор (натуральная)

Арпеджио

## 15. Во саду ли, в огороде

Довольно скоро

Русская народная песня



## 16. Во поле берёза стояла

Довольно скоро

Русская народная песня



## 17. Ты поди, моя коровушка, домой

Довольно живо

Русская народная песня



Не очень быстро

## Песня

А. ГЕДИКЕ, соч. 36, №3

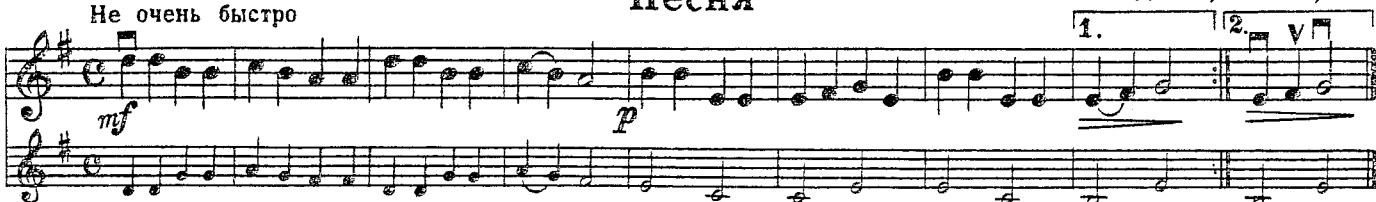

## Ой, под вишнею

Быстро

Н. п. В. с.

В. п. В. с.

Украинская народная песня



## Русская песня

Весело и четко

В. с. В. п.

В. с.

А. ГЕДИКЕ, соч. 36 №9

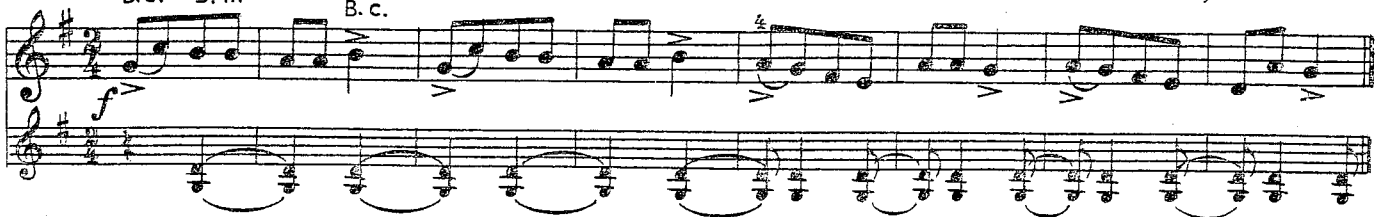

# Зимушка

А. ГОЛЬДЕНВЕЙЗЕР

Спокойно

В. с.

В. п.

СНЯ

СНЯ

Конец

С начала до слова «Конец»

СНЯ

СНЯ

СНЯ

СНЯ

Однооктавная гамма си минор (натуральная)

Арпеджио

## 18. Русская народная песня

Протяжно

tr

СНЯ

СНЯ

Ре мажор. Гамма и арпеджио

Варианты штрихов:

Ритмические варианты:

Упражнение

Варианты штрихов:

19. Журавель

Русская народная песня

Весело

Гамма и арпеджио Соль мажор (в две октавы)

Учить также штрихами, указанными к гамме Ре мажор.

## 20. Этюд

Н. БАКЛАНОВА

Решительно

## 21. Аллегретто

Allegretto [Довольно скоро]

Г. ПАНТИЛЬОН

## Интерваллы

Пальцы, где возможно, задерживать на грифе.

Учить разными штрихами.

Секунды

Терции

Кварты

This section contains six staves of musical notation for guitar. The music is written in treble clef with a key signature of one sharp (F#) and a common time signature (C). The notation includes various rhythmic values such as eighth and sixteenth notes, often beamed together. There are numerous slurs and accents throughout. Fingerings are indicated by numbers 1-4. Some measures contain a 'V' symbol, likely representing a vibrato or breath mark. The piece concludes with a double bar line and a final chord.

Сексты

This section, titled 'Сексты', consists of six staves of musical notation for guitar. It continues in the same key signature and time signature as the first section. The notation is more melodic and flowing, featuring many slurs and accents. Fingerings are indicated by numbers 1-4. The piece concludes with a double bar line and a final chord.

Октавы и децимы. Переходы смычка через струну.

Переходить через струну во время паузы так, чтобы промежуточная струна не была слышна.

## Игра

Д. КАБАЛЕВСКИЙ

Довольно скоро  
В. п. *f* *simile*

Исполняется верхней половиной смычка отрывисто и легко.

## Забавный случай

Д. КАБАЛЕВСКИЙ

Не торопясь, отчетливо  
*f* *cresc.* *simile*



# Несимметричные штрихи

При несимметричном распределении смычка некоторые звуки исполняются ускоренным движением руки, что не должно нарушать ровности звучания (см. стр. 11).

## Этюд

Умеренно Т. ЗАХАРЬИНА

## 22. Песенка

Andantino [Неторопливо] Ж. ЛЮЛЛИ  
(1633-1687)

## 23. Сурок

Allegretto [Довольно скоро] Л. БЕТХОВЕН  
(1770-1827)

Пунктирный ритм при размере  $\frac{3}{4}$

и т.д.

Пунктирный ритм при размере  $\frac{6}{8}$ 

## 24. Медленный вальс

Moderato [Умеренно]

Ф. ШУБЕРТ  
(1797-1828)

## 25. Ой, Назан

Переложение Г. Смбацяна

КОМИТАС

Allegretto [Оживленно]



# Упражнения для укрепления пальцев и развития беглости.

Учить: *деташе*, *легато* по 2, 4, 8 и 16 нот на один смычок, а также комбинированными штрихами (*легато* и *деташе*).

т.д.

По И. ИОАХИМУ

PT  
28)

АС

1

2

3

с 2821 к

# Положение первого пальца у порожка. Полутоны между третьим и четвертым пальцами.

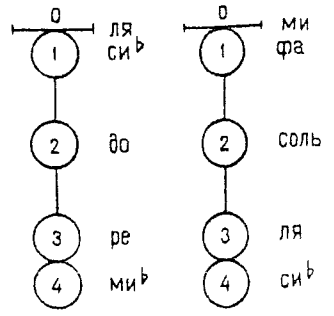

Однооктавная гамма Фа мажор

Арпеджио

Терции

Штриховые варианты:

## 26. Этюд

Moderato [В умеренном темпе]

Н. БАКЛАНОВА

Штриховые варианты:

ЭТЮД

Не скоро

А. ЭШПАЙ

Умеренно

ЭТЮД

А. Г.

Варианты штрихов:

Однооктавная гамма Си б мажор

Терции

Арпеджио

Упражнения

50 <sub>3</sub>

Гамма Си б мажор в две октавы

Арпеджио

## ЭТЮД

А. Г.

Подвижно

соль минор натуральный. Гамма и арпеджио

## 27. Колыбельная

Moderato [Умеренно]

Ю. ШАПОРИН

*mp* *poco rit.* *a tempo* *mf* *p* *rit.* *2 rit.*

До мажор. Гамма и арпеджио (в две октавы)

*0* *\**

\*) Не меняя положения руки, четвертый палец вытянуть от си к до.

Упражнение для развития беглости

Штриховой вариант:

ля минор натуральный. Гамма и арпеджио

# 28. Мелодия

Moderato [Умеренно]

Из сборника Г. ДУЛОВА

Musical score for '28. Мелодия' in G major, 2/4 time. It consists of four staves. The first staff is the melody, marked *mp*. The second and third staves are accompaniment. The fourth staff is a bass line. The piece ends with a double bar line.

# 29. Ах, не одна во поле дороженька

Andante [Спокойно]

Русская народная песня

Musical score for '29. Ах, не одна во поле дороженька' in G major, 4/4 time. It consists of four staves. The first staff is the melody, marked *p*. The second and third staves are accompaniment. The fourth staff is a bass line. The piece includes a *rit.* (ritardando) section marked *mf* and ends with a double bar line.

## ГАММЫ И АРПЕДЖИО

Musical notation for scales and arpeggios in G major. It shows four staves of scales (ascending and descending) and four staves of arpeggios (ascending and descending).

0	соль	0	ре	0	ля	0	ми
1	ля	1	ми	1	си	1	фа#
2	си	2	фа#	2	со#	2	соль#
3	до#	3	соль#	3	ре#	3	ля#
4	ре	4	ля	4	ми	4	си

Musical notation for scales and arpeggios in G major, continuing from the previous section. It shows four staves of scales and four staves of arpeggios.



Ля мажор

A musical staff in treble clef with a key signature of two sharps (F# and C#) and a common time signature (C). The melody consists of eighth notes and quarter notes, with some notes marked with a '4' indicating a four-finger fingering.

Ми мажор

A musical staff in treble clef with a key signature of three sharps (F#, C#, G#) and a common time signature (C). The melody consists of eighth notes and quarter notes, with some notes marked with a '4' indicating a four-finger fingering.

Си мажор

A musical staff in treble clef with a key signature of four sharps (F#, C#, G#, D#) and a common time signature (C). The melody consists of eighth notes and quarter notes, with some notes marked with a '4' indicating a four-finger fingering.

Ля мажор (в две октавы)

Two musical staves in treble clef with a key signature of two sharps (F# and C#) and a common time signature (C). The melody is written across two octaves. The second staff includes handwritten annotations: 'трехзвучия' (trichords) and 'X' marks over certain notes, along with curved lines indicating phrasing or fingerings.

Упражнения

A series of seven musical staves in treble clef with a key signature of two sharps (F# and C#) and a common time signature (C). These are exercise pieces. The first staff has a box containing the number '1'. The second staff has a box containing the number '2'. The third staff has a box containing the number '3'. The exercises feature various rhythmic patterns, including eighth and sixteenth notes, and are often marked with '4' for fingering.

## Перестановка и скольжение пальцев на полутон.

0	ля	0	ми
(1)		(1)	фа <sup>#</sup>
(1)	си	(1)	соль <sup>#</sup>
(2)	до <sup>b</sup>	(2)	соль
(2)	до <sup>#</sup>	(2)	соль <sup>#</sup>
(3)	ре	(3)	ля
(3)		(3)	
(4)	ми	(4)	си

### Этюд

Е. ГНЕСИНА

Не скоро

### Четыре маленьких этюда

Не скоро

1

А. Г.

### 30. Колыбельная

Andante [Спокойно]

В. А. МОЦАРТ  
(1756-1791)

### 31. Хор швейцарцев

(из оперы „ВИЛЬГЕЛЬМ ТЕЛЛЬ“)

Allegro [Скоро]

Дж. РОССИНИ  
(1792-1854)

## 32. Менуэт

И. ГАЙДН  
(1732-1809)

Moderato [Умеренно]

*mf* [2й раз - *p*]

*p* *cresc.* *rit.*

*a tempo* *f* *rit.*

## 33. Майская песня

В. А. МОЦАРТ  
(1756-1791)

Vivo [Оживлённо]

*mp* *p* *cresc.* *rit.*

## 34. Песня русалки

К. ВЕБЕР  
(1768-1826)

Andantino [Неторопливо]

*mp dolce* *mf* *f* *rit.* *a tempo* *mp* *rit.*

## МЕЛОДИЧЕСКИЙ МИНОР

ля минор



ре минор



соль минор



Упражнения



по И. ИОАХИМУ



Musical score for the first exercise, consisting of four staves of music in G minor, 4/4 time. The score includes various fingering numbers (0, 4) and accidentals (sharps, naturals).

### Этюд

А. Г.

Скоро

Musical score for the second exercise, consisting of six staves of music in G minor, 4/4 time. It is marked "Скоро" (Allegro). The score includes dynamic markings like "f" and numbered first, second, and third endings.

### 35. Ой, пущу я кониченька

Украинская народная песня

Andante [Медленно] rit.

a tempo

Musical score for the third exercise, consisting of two staves of music in G minor, 4/4 time. It is marked "Andante [Медленно]" and "a tempo". The score includes dynamic markings like "mp", "mf", and "f".

### Этюд

Отрывистый штрих-мартле (см. стр.12)

по И. ИОАХИМУ

Решительно

Штриховой вариант - короткое деташе (см. стр.12)

и т.д.

# 36. Ой, у поли

Украинская народная песня

Allegretto [Оживленно]

Musical score for the first piece, 'Ой, у поли'. It consists of three staves of music in 4/4 time. The first staff begins with a treble clef, a key signature of one flat (B-flat), and a common time signature. The tempo is marked 'Allegretto [Оживленно]'. Dynamics include *mf* and *cresc.*. There are several accents marked with a 'V' and some notes are marked with a '0'. The piece concludes with a double bar line.

Подвижно

Этюд №1

А. Г.

Musical score for the first exercise, 'Этюд №1'. It consists of six staves of music in 4/4 time. The tempo is marked 'Подвижно' (Allegretto). The dynamics start with *f*. The piece features many slurs and accents, with some notes marked with a '0'. It ends with a double bar line.

Не спеша

Этюд №2

А. Г.

Musical score for the second exercise, 'Этюд №2'. It consists of six staves of music in 4/4 time. The tempo is marked 'Не спеша' (Adagio). The dynamics include *poco rit.* and *a tempo*. The piece features many slurs and accents, with some notes marked with a '0'. It ends with a double bar line.



### 37. Висла

Andantino [ Не спеша ]

Польская народная песня

### 38. Солнце низенько

Sop moto [ С движением ]

Украинская народная песня

ми минор. Гамма и арпеджио

### 39. Колыбельная

Н. ЛЫСЕНКО  
(1842-1912)

Tranquillo [Спокойно]

### 40. Тыном-таном

Словацкая народная песня

Allegro [Скоро]

\*) Объяснение приёма на стр.12

си минор. Гамма и арпеджио (в две октавы)

# ЭТЮД

Широко

А. Г.

С начала до слова «Конец»

## 41. Колыбельная

Andante [Медленно]

А. ГРЕЧАНИНОВ

Ми мажор

Штриховые и ритмические варианты:

и т. д.

# Этюд

А. Г.

Умеренно

## 42. Гавот

Allegro [Скоро]

А. КОРЕЛЛИ  
(1653-1713)

фа # минор

# Этюд на русскую тему

Б. БЕЛЕНЬКИЙ

Подвижно

## 43. Полевая песня

Andantino [Довольно медленно]

Н. МЯСКОВСКИЙ  
(1881-1950)

## 44. Ручеёк

Andantino espressivo [Неторопливо, выразительно]

КОМИТАС  
(1869-1935)

Ми б мажор

# ЭТЮД

Стаккато (см. стр. 12)

А. Г.

Решительно

## 45. Виваче

К. ВЕБЕР  
(1786-1826)

Vivace [Живо]

до минор

## ЭТЮД

Мартле (см. стр. 12)

И. ИОАХИМ  
(1831-1907)

Подвижно

The musical score consists of six staves of music in G major (one sharp). The first staff begins with a dynamic marking of *mf* and includes the instruction "Подвижно" (Allegretto). The music features a variety of articulations, including accents (*>*), slurs, and breath marks (*v*). There are several triplet markings (*3*) and some notes marked with a circled *9*. The piece concludes with a double bar line.

Штриховой вариант: стаккато

This section shows a single staff of music for a staccato variant of the piece. The notes are clearly separated, and there are several accents (*>*) and breath marks (*v*). The piece ends with the text "И т. д." (etc.).

Ля ♭ мажор

Two staves of musical notation in G-flat major (one flat). The first staff is in 3/4 time and the second is in 4/4 time. Both staves contain a single melodic line with various rhythmic values and phrasing.

Упражнение

Four staves of musical notation in G-flat major. The first two staves are in 3/4 time, and the last two are in 4/4 time. The notation includes various rhythmic patterns, slurs, and phrasing exercises.

фа минор

A single staff of musical notation in F minor (two flats). It contains a melodic line with various rhythmic values and phrasing.

Ре ♭ мажор

Two staves of musical notation in E-flat major (three flats). The first staff is in 3/4 time and the second is in 4/4 time. Both staves contain a single melodic line.

Си мажор

Three staves of musical notation in C major (no sharps or flats). The first two staves are in 3/4 time, and the third is in 4/4 time. The notation includes various rhythmic patterns and phrasing exercises.



соль # минор

Доминантсептаккорды

Уменьшенные септаккорды

Вариант:

## Хроматические последовательности

The image displays four numbered musical exercises (1, 2, 3, and 4) for guitar, each presented in two systems of two staves. The exercises are written in treble clef with a common time signature (C). Exercise 1 consists of two systems of two staves each, featuring chromatic patterns with fingerings (0, 4, 1) and repeat signs. Exercise 2 also consists of two systems of two staves each, with chromatic patterns and fingerings (4, 0, 1). Exercise 3 consists of two systems of two staves each, with chromatic patterns and fingerings (4, 0, 4). Exercise 4 consists of two systems of two staves each, featuring chromatic patterns with slurs and fingerings (4, 0).

### Двойные ноты

Смычок к двум струнам должен прилегать одинаково плотно. Пальцы не снимать. Звучание двойных нот должно начинаться одновременно. Следить за чистотой интонации.

Musical score for guitar, measures 6-21. The score is written in treble clef with a key signature of one sharp (F#) and a common time signature (C). The music is organized into measures 6 through 21, with some measures containing multiple systems. Measure 6 starts with a 6th fret barre and includes a 4-measure rest. Measures 7-9 continue the melodic line. Measure 10 features a 4-measure rest. Measures 11-13 show a change in rhythm with eighth notes and rests. Measures 14-15 consist of eighth-note chords. Measures 16-18 feature chords with a 'V' (vibrato) marking. Measures 19-21 conclude the section with eighth-note chords and rests.

## 46. Со вьюном я хожу

Соп соло [Подвижно]

Русская народная песня

Musical score for 'Со вьюном я хожу' (Russian folk song). It consists of two staves. The first staff is a treble clef with a key signature of one sharp (F#) and a 2/4 time signature. The second staff is a bass clef with a key signature of one sharp (F#) and a 2/4 time signature. The piece includes a first ending (1.) and a second ending (2.).

## Основные варианты соединения струн легато.

Следить за движением всей руки, положением локтя на разных струнах и за движением кисти.

Musical score for 'Основные варианты соединения струн легато' (Basic variants of legato string connection). It consists of three staves, each starting with a measure number and a fingering diagram (FV).  
 Staff 1: Measures 1, 2, 3, 4. Measure 1 includes the text 'Н.п.; В.п.; В.с.'.  
 Staff 2: Measures 6, 7, 8, 9, 10, 11.  
 Staff 3: Measures 12, 13, 14, 15, 16, 17, 18.

## Этюд

Не спеша

К. РОДИОНОВ

Musical score for 'Этюд Не спеша' (Etude 'Without haste') by K. Rodionov. It consists of three staves in a treble clef with a key signature of one flat (Bb) and a 2/4 time signature. The first measure of the first staff is marked with a dynamic of *mf*.

с 2821 к

## ВТОРАЯ ПОЗИЦИЯ

До мажор

1

2 a) simile

b)

3

4 simile

The musical score consists of four exercises, each on a single staff in treble clef with a common time signature (C). Exercise 1 is a continuous eighth-note pattern with slurs and accents. Exercise 2 is divided into two parts: (a) features a 'simile' instruction and a pattern of eighth notes with slurs, and (b) features a pattern of eighth notes with slurs and accents. Exercise 3 is a continuous eighth-note pattern with slurs and accents. Exercise 4 features a 'simile' instruction and a pattern of eighth notes with slurs and accents.



Фа мажор



Си ♭ мажор



2

### 47. Весеннее настроение

Н. МЯСКОВСКИЙ

Moderato [Умеренно]

*p*

rit.

0 1

### Этюд

К. МОСТРАС

Умеренно

*p*

*f*



## ЭТЮД

А. Г.

Умеренно *simile*

Варианты штрихов:

## 48. У ворот, ворот

Гармонизация П. ЧАЙКОВСКОГО

Русская народная песня

*Allegro moderato* [Умеренно скоро]

си минор

1

1

2

до # минор

2

Ре мажор

3

3

ре минор

3

3

Этюд

Умеренно

А. Г.

## Смена первой и второй позиций.

I вид

II вид

Эти же упражнения играть на струнах Ре, Ми и Соль

Каждую гамму учить разными штрихами

До мажор

ля минор

Ля мажор

до минор

Ля б мажор

# Три этюда

1

Скольжение пальца на полутон

Умеренно

А. Г.

2

Медленно, певуче

3

Не спеша

Подмена пальцев

# ТРЕТЬЯ ПОЗИЦИЯ

3 1 1 2 3 4 3 2 1

Смена первой и третьей позиций во время звучания открытой струны.

Ре мажор

3 0 1 1 2 3 4 3 2 1

Соль мажор

3 1 1 2 3 4 3 2 1

До мажор



## Этюд

Ф. РИС

Умеренно

*mf*

## Этюд

А. Г.

Умеренно

*mf*

## 49. Менуэт

Г. ГЕНДЕЛЬ  
(1685-1759)

Moderato [Умеренно]

*mf*

ре минор

Musical staff for 'ре минор' (D minor) in treble clef, 4/4 time. It begins with a starting finger '1' and contains a sequence of eighth and sixteenth notes with slurs.

соль минор

Musical staff for 'соль минор' (G minor) in treble clef, 4/4 time. It begins with a starting finger '1' and contains a sequence of eighth and sixteenth notes with slurs.

до минор

Musical staff for 'до минор' (C minor) in treble clef, 4/4 time. It begins with a starting finger '1' and contains a sequence of eighth and sixteenth notes with slurs.

### ЭТЮД

А. Г.

Подвижно

4 0

Main body of the Etude, consisting of six staves of music in treble clef, 4/4 time. It features various fingering numbers (0, 1, 2, 4) and dynamic markings such as *mf* and *f*. The music includes slurs and accents.

Штриховые варианты:

Shaded variants section with numbered staves 1 through 9. Staves 1-6 are marked with 'V' and 'П'. Staves 7-9 are marked with 'Короткое деташе' and 'Стаккато'. The music consists of eighth and sixteenth notes with slurs.



## Гаммы и арпеджио в две октавы

До мажор



Ре мажор



ре минор

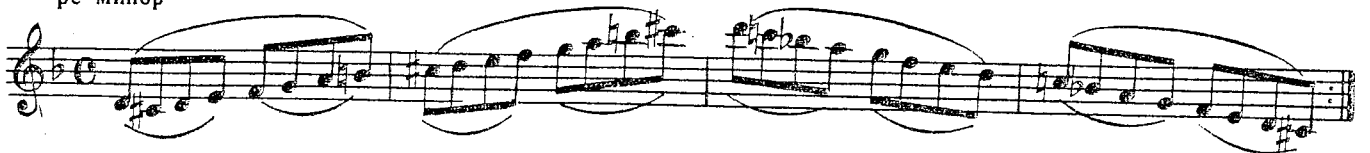



Ми б мажор



до минор



Ми мажор

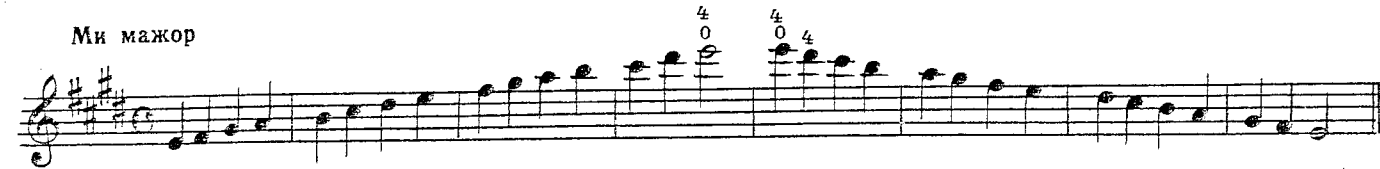

до # минор

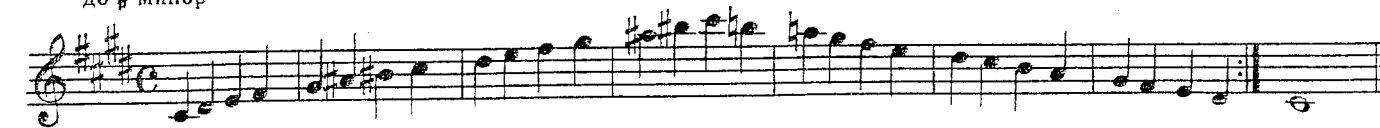

## Смена первой и третьей позиций.

## УПРАЖНЕНИЯ

Смена первой и третьей позиций скольжением одного и того же пальца. (Перед скольжением кисть и предплечье приблизить к положению в новой позиции).

Seven staves of musical exercises in various keys and time signatures, demonstrating position changes with specific fingerings and slurs. The exercises include:
 

- Staff 1: C major, 2/4 time, slurs for 1-3 and 3-1.
- Staff 2: C major, 2/4 time, slurs for 2-4 and 4-2.
- Staff 3: C major, 2/4 time, slurs for 3-4 and 4-3.
- Staff 4: C major, 2/4 time, slurs for 4-2 and 2-4.
- Staff 5: D major, 2/4 time, slurs for 1-2 and 2-1.
- Staff 6: D major, 2/4 time, slurs for 2-3 and 3-2.
- Staff 7: D major, 2/4 time, slurs for 1-3 and 3-1.

Переходы вверх с нижележащего пальца на вышележащий и, обратно, с вышележащего пальца на нижележащий.

Four staves of musical exercises in various keys and time signatures, demonstrating upward and downward position changes with specific fingerings and slurs. The exercises include:
 

- Staff 1: C major, 2/4 time, slurs for 1-2, 2-1, 2-2, 3-3.
- Staff 2: C major, 2/4 time, slurs for 2-3, 3-2, 3-4, 4-3, 4-4.
- Staff 3: D major, 2/4 time, slurs for 1-3, 3-1, 1-1, 4-4.
- Staff 4: D major, 2/4 time, slurs for 1-4, 4-1, 2-2, 4-4, 4-2.

## ГАММЫ И АРПЕДЖИО

Соль мажор

соль минор

ля минор

Ля мажор

Си б мажор

си минор

Two staves of musical notation for 'си минор' (Si minor). The first staff begins with a treble clef, a key signature of one sharp (F#), and a common time signature (C). It contains a sequence of notes with various fingerings (0, 1, 2) and slurs. The second staff continues the sequence with similar fingerings (1, 2, 1, 2, 1) and includes a repeat sign.

До мажор

Two staves of musical notation for 'До мажор' (Do major). The first staff starts with a treble clef, a key signature of two sharps (F#, C#), and a common time signature (C). It features notes with fingerings (3, 1, 2, 2) and slurs. The second staff continues with fingerings (3, 2, 3, 2, 2) and includes a repeat sign.

до минор

Two staves of musical notation for 'до минор' (do minor). The first staff begins with a treble clef, a key signature of two flats (Bb, Eb), and a common time signature (C). It contains notes with fingerings (1, 2, 2) and slurs. The second staff continues with fingerings (2, 2, 2, 2) and includes a repeat sign.

Ре мажор

Two staves of musical notation for 'Ре мажор' (Re major). The first staff starts with a treble clef, a key signature of two sharps (F#, C#), and a common time signature (C). It features notes with fingerings (3, 1, 1, 3, 0) and slurs. The second staff continues with fingerings (3, 3, 0, 1, 1, 1, 1) and includes a repeat sign.

ре минор

Two staves of musical notation for 'ре минор' (re minor). The first staff begins with a treble clef, a key signature of one sharp (F#), and a common time signature (C). It contains notes with fingerings (1, 2, 2) and slurs. The second staff continues with fingerings (0, 3, 0, 3, 0, 2, 0, 1) and includes a repeat sign.

# ЭТЮДЫ

1

Ю. СУЛИМОВ

Умеренно, певуче

Музыкальный фрагмент, состоящий из шести нотных систем. Первая система начинается с динамического обозначения *mf*. В течение фрагмента используются различные фактуры, включая шестнадцатые и тридцатые доли. Видны повторения с пометками 1. и 2. Фрагмент заканчивается динамическим обозначением *f*.

2

Ю. СУЛИМОВ

Умеренно, певуче

Музыкальный фрагмент, состоящий из шести нотных систем. Первая система начинается с динамического обозначения *mf*. В течение фрагмента используются различные фактуры, включая шестнадцатые и тридцатые доли. Видны повторения с пометками 1. и 2. Фрагмент заканчивается динамическим обозначением *mf*.

3

( I-II-III позиции )

Умеренно

А. Г.

4

Умеренно

А. Г.

## 5

Смена позиций с применением натурального флажолета

А. Г.

**Оживлённо**

## 6

Ю. СУЛИМОВ

**Спокойно, певуче**



Умеренно

А. Г.

Штриховые варианты:

С.с; Н п; В.п.

Умеренно

А. Г.

Вариант штриха:

Подвижно

The musical score consists of ten staves of music in treble clef, key signature of three sharps (F#, C#, G#), and 4/4 time. The piece is titled "Подвижно" (Allegretto) and is marked *mf* (mezzo-forte). The notation includes various rhythmic patterns, slurs, and fingering numbers (0-4). The score is divided into sections by tempo markings: "rit." (ritardando) and "a tempo". The final section is marked "orit." (ritardando). The piece concludes with a final cadence.

ДОПОЛНИТЕЛЬНЫЙ  
ИНСТРУКТИВНО-ХУДОЖЕСТВЕННЫЙ  
МАТЕРИАЛ

I. Этюды и пьесы

(I позиция)

Moderato

Ф. ВОЛЬФАРТ

1

*f*

Варианты штрихов:

Moderato cantabile

Ф. ВОЛЬФАРТ

2

*mf*

The first system consists of four staves of music. The key signature is one sharp (F#), and the time signature is 2/4. The music features a variety of rhythmic patterns, including eighth and sixteenth notes, often grouped with slurs. Several measures contain ornaments, indicated by the number '4' above the notes. The piece concludes with a double bar line.

Ф. ВОЛЬФАРТ

Moderato

3

The second system consists of eight staves of music. The key signature is one sharp (F#), and the time signature is 2/4. The tempo is marked 'Moderato' and the dynamics are marked 'f' (forte). The music is characterized by a steady eighth-note pattern. Various ornaments are present, marked with '4' or '0'. The system ends with a double bar line.

Moderato cantabile

Ф. ВОЛЬФАРТ

The musical score consists of ten staves of music in a single system. The key signature has one flat (B-flat), and the time signature is 4/4. The tempo and mood are indicated as "Moderato cantabile".

- Staff 1:** Starts with a dynamic marking of *mf*. The first measure contains a 4-measure rest. The piece begins with a melodic line of eighth notes.
- Staff 2:** Continues the melodic line with various articulations and slurs.
- Staff 3:** Features a dynamic marking of *simile* and includes a 4-measure rest.
- Staff 4:** Includes a dynamic marking of *p* and a crescendo hairpin.
- Staff 5:** Continues the melodic development with slurs and articulations.
- Staff 6:** Features a dynamic marking of *mf*.
- Staff 7:** Continues the melodic line.
- Staff 8:** Continues the melodic line.
- Staff 9:** Continues the melodic line.
- Staff 10:** Ends the piece with a final melodic phrase.

Moderato

5

Варианты штрихов:

Allegretto

Ф. ВОЛЬФАРТ

6

mf

Варианты штрихов:

1. 2. 3. 4. 5. 6.

с 2821 к

Moderato

\*)

7

*f*

*simile*

*mf*

*cresc.*

*f*

\*) Для четкости штриха, исполнять:

Moderato

8

*mf*

*simile*



Moderato

Musical score for Moderato, measures 9-13. The score is written in treble clef with a key signature of one sharp (F#). It begins with a dynamic marking of *mf*. The notation includes various fingerings (0, 1, 4) and slurs over groups of notes.

Allegretto

Ф. ВОЛЬФАРТ

Musical score for Allegretto, measures 10-19. The score is written in treble clef with a key signature of one sharp (F#). It begins with a dynamic marking of *mf*. The notation includes various fingerings (2, 4, 0, 1, 1, 0, 3, 8, 2, 2, 1) and slurs over groups of notes.

с 2821 к

Акценты, исполняемые разными частями смычка, должны звучать одинаково.

Чтобы всегда уверенно держать смычок, полезно следующее упражнение: во время паузы его слегка поднять, а затем вновь класть на струну и после этого извлекать следующий звук; продолжительность пауз (и темп исполнения) зависит от подготовки руки.

11 *Commodo* *simile* А. Г.

12 *Moderato* А. Г.

Andante

A. Г.

13

Moderato

A. Г.

14

- 1. В. с.
- 2. Н. п.
- 3. В. п.

Предварительно учить двойными нотами:

Е. ГНЕСИНА-ВИТАЧЕК

Allegretto

15

*mf*

## 50. Фрагмент из крестьянской кантаты

И. С. БАХ  
(1685-1750)

Moderato [Умеренно]

*mf*

*f*

*mf*

*f*

## 51. Ария

Г. ГЕНДЕЛЬ  
(1685-1759)

Lento [Медленно]

*mf*

*f*

Allegretto [Подвижно]

Ф. ШУБЕРТ  
(1797-1828)

## 53. Кукушкина частушка

Allegretto [Подвижно]

В. ШУТЬ

\*) Возможно исполнение всей пьесы pizz.

## 54. Весёлый крестьянин

Giososo [Весело и бодро]

Р. ШУМАН, соч. 68, №9  
(1810-1856)

## 55. Марш

С. МАЙКАПАР, соч. 35, №1

Tempo di marcia [В темпе марша]

*f marcato* *simile*

*più forte*

*sf* *allarg.* *sf*

## 56. Рондо

(Отрывок из фортепианной сонаты)

В. МОЦАРТ  
(1756-1791)

Allegro [Скоро]

*p* *cresc.*

*f*

*p* *f* *p*

*p* *f*

*f* *Конец*

С начала до слова «Конец»

## Шуточная

Vivo [Живо]

Д. КАБАЛЕВСКИЙ

Musical score for "Шуточная" by D. Kabalevsky. The score is written in 3/4 time and consists of ten staves. The tempo is marked "Vivo [Живо]". The key signature has one flat (B-flat). The dynamics range from *pp* (pianissimo) to *f* (forte). The score includes various articulations such as slurs, accents, and fingerings (e.g., 0, 4, 3). The piece concludes with a double bar line and a repeat sign.

## 57. Народный танец

Tempo di Valse [В темпе вальса]

Л. БЕТХОВЕН  
(1770-1827)

Musical score for "57. Народный танец" by L. Beethoven. The score is written in 3/4 time and consists of three staves. The tempo is marked "Tempo di Valse [В темпе вальса]". The key signature has two sharps (F# and C#). The dynamics range from *p* (piano) to *mf* (mezzo-forte). The score includes various articulations such as slurs, accents, and fingerings (e.g., 0, 4, 3, 4). The piece concludes with a double bar line and a repeat sign, followed by the word "Конец" (The End).

Poco tranquillo [Немного спокойнее]

Musical score for 'Poco tranquillo' in G major, 4/4 time. It consists of four staves of music. The first two staves are the melody, and the last two are the accompaniment. The score includes first and second endings, dynamic markings such as *mf* and *p*, and articulation marks like accents and slurs.

С начала до слова «Конец»

### 58. Гавот

Allegro moderato [Умеренно скоро]

И. С. БАХ  
(1685-1750)

Musical score for '58. Гавот' in G major, 3/4 time. It consists of four staves of music. The score includes dynamic markings such as *sf*, *p*, and *cresc.*, and articulation marks like accents and slurs.

### 59. Песня Вани (из оперы „ИВАН СУСАНИН“)

Allegro moderato [Умеренно скоро]

М. ГЛИНКА  
(1804-1857)

Musical score for '59. Песня Вани' in G major, 2/4 time. It consists of three staves of music. The score includes dynamic markings such as *p* and *mf*, and articulation marks like accents and slurs.



*cresc.*  
*mf*  
*mf*

### 60. Песня

(из оперы „МАЙСКАЯ НОЧЬ“)

Allegretto [Довольно скоро]

Н. РИМСКИЙ-КОРСАКОВ  
(1844-1908)

*mp*  
*poco rit.*  
*a tempo*  
*mf*  
*f*  
*poco rit.*  
*rit.*  
*a tempo*  
*p*

# 61. ЭТЮД

(Легато)

Д. КАБАЛЕВСКИЙ

Allegro vivace [Скоро]

*mp*

*mf*

*cresc.*

*f*

*pp*

*sf*

*mf*

*p cresc.*

*sf*

# 62. ЭТЮД

Впередонки

Presto [Очень скоро]

А. КОМАРОВСКИЙ

*p*

*mf*

*cresc.*

*p*

*cresc.*

*pizz.*

*p*

*f*

Уменьш, ускорен

1

2

63. Полька

С. РАХМАНИНОВ  
(1873-1943)

*Allegretto* [Довольно скоро]

*mf* *легко* *cresc.* *mf* *cresc.* *f* *f*

# 64. Старинный танец

Tempo di minuetto [В темпе менуэта]

Г. СВИРИДОВ

The first system of the musical score consists of six staves. The first staff begins with a treble clef, a 3/4 time signature, and a *mp* dynamic marking. It features a melodic line with various ornaments and a *cantabile* marking. The second staff continues the melody with *mp* dynamics. The third staff shows a *f* dynamic and a *risoluto* marking. The fourth staff includes *sf*, *p*, and *mp* dynamics, along with a *cresc.* marking. The fifth staff has *mf cantabile* dynamics. The sixth staff features *pizz.*, *arco*, *p*, and *pp* dynamics.

(II позиция)

Moderato

Ф. РИС

The second system of the musical score consists of six staves. It begins with a treble clef, a 3/4 time signature, and a *f* dynamic marking. The music is characterized by rapid sixteenth-note passages. The first staff has a *f* dynamic and a '2' marking above it. The subsequent staves continue the intricate rhythmic patterns.

17 *f*

18 *Moderato* *mf*

Moderato

Ф. ВОЛЬФАРТ

19

Варианты штрихов:

Tranquillo, cantabile

20

(2 p. rit.) Конец

С начала до слова «Конец»

### 65. Лебеди

(из альбома „В зоопарке“)

Г. ГАЛЫНИН

Tempo di Valse [В темпе вальса]

p

pp

(pizz.)

arco

p

### 66. Полька

М. ГЛИНКА  
(1804-1857)

Allegretto [Довольно скоро]

mf

V

3

4

1 2 1



# 67. Контраданс

Allegretto [Довольно скоро]

Л. БЕТХОВЕН  
(1770-1827)

\*) В клавире даны более трудные варианты этих тактов

С начала до слова «Конiec»

# 68. Перепёлочка

Белорусская народная песня

Allegretto [Оживленно]

# БУ. УЖ ТЫ ПОЛЕ, МОЕ

Гармонизация П. Чайковского  
(1840-1893)

Русская народная песня

Andante non troppo [Не слишком медленно]

Musical score for 'Бу. Уж ты поле, мое' in G major, 3/4 time. It consists of four staves. The first staff is the melody with dynamics *mp* and *p*. The second and third staves are accompaniment with dynamics *mf* and *p*. The fourth staff is a lower accompaniment line with dynamics *rit.* and *p*. The score includes various musical notations such as slurs, accents, and dynamic markings.

## 70. Катенька весёлая

Гармонизация П. Чайковского

Русская народная песня

Moderato [Умеренно]

Musical score for 'Катенька весёлая' in G major, 2/4 time. It consists of four staves. The first staff is the melody with dynamics *mp* and *dim.*. The second and third staves are accompaniment with dynamics *mf* and *rit.*. The fourth staff is a lower accompaniment line with dynamics *rit.* and *dim.*. The score includes various musical notations such as slurs, accents, and dynamic markings.

## 71. Вальс

А. ГРЕЧАНИНОВ, соч. 98

Tempo di Valse [В темпе вальса]

Musical score for 'Вальс' in G major, 3/4 time. It consists of four staves. The first staff is the melody with dynamics *mf* and *f*. The second and third staves are accompaniment with dynamics *f* and *rit.*. The fourth staff is a lower accompaniment line with dynamics *a tempo* and *dim.*. The score includes various musical notations such as slurs, accents, and dynamic markings.

с 2821 к

(2-й раз - poco rit.)

# 72. Марш

Tempo di marcia [Темп марша]

С. ПРОКОФЬЕВ, соч. 65

2  
p  
#1  
1  
3  
V  
cresc.  
f  
p  
f  
p  
f  
p  
f  
p cresc.

II. ДУЭТЫ

(I позиция)

АНДАНТИНО

В. А. МОЦАРТ

Andantino

*p*

МЕНУЭТ

В. А. МОЦАРТ

Allegretto

*mp*

*simile*

*Fine*

*D.C.*

# Менуэт

Tempo di minuetto

И. С. БАХ

Musical score for Minuet by J.S. Bach. The score is in G major and 3/4 time. It consists of four systems of two staves each. The first system starts with a treble clef, a key signature of one sharp (F#), and a 3/4 time signature. The tempo is marked 'Tempo di minuetto' and the dynamics are 'mf'. The piece features characteristic Baroque ornamentation, including mordents and grace notes. The second system includes a 'V' dynamic marking. The third system includes a 'p' dynamic marking. The fourth system includes a 'V' dynamic marking and a 'p' dynamic marking. The piece concludes with a final cadence.

# Песня

Adagio

Р. ШУМАН  
(1810-1856)

Musical score for Lied by Robert Schumann. The score is in G major and 3/4 time. It consists of two systems of two staves each. The first system starts with a treble clef, a key signature of one sharp (F#), and a 3/4 time signature. The tempo is marked 'Adagio' and the dynamics are 'p'. The piece features a slow, lyrical melody with a prominent bass line. The second system includes a 'mf' dynamic marking. The piece concludes with a final cadence.

Musical score for the first system, featuring two staves with treble and bass clefs. The music is in G major and 4/4 time. It includes dynamic markings such as *p*, *cresc.*, *f*, and *pp*, along with articulation like accents and slurs. Fingerings are indicated with numbers 0, 3, 4, and 5.

### Дуэт

Л. ШПОР

Musical score for the second system, titled "Allegretto". It consists of three systems of two staves each. The music is in G major and 6/8 time. It includes dynamic markings such as *p*, *cresc.*, *f*, and *dim.*, along with articulation like slurs and accents. The tempo is marked "Allegretto".

The musical score consists of six systems, each with a treble and bass staff. The key signature is B-flat major. The score includes various dynamic markings and performance instructions:

- System 1:** Treble staff starts with a fermata. Bass staff has *cresc.*, *f*, and *pp*. A fermata is marked above the first measure of the treble staff.
- System 2:** Treble staff has *cresc.*, *f*, *dim.*, and *p*. Bass staff has *f* and *p*. A fermata is marked above the first measure of the treble staff.
- System 3:** Treble staff has *cresc.*, *f*, and *dim.*. Bass staff has *f* and *dim.*. A fermata is marked above the first measure of the treble staff.
- System 4:** Treble staff has *p*, *cresc.*, and *f*. Bass staff has *p*, *cresc.*, and *f*. A fermata is marked above the first measure of the treble staff.
- System 5:** Treble staff has *dim.* and *p*. Bass staff has *dim.* and *p*. A fermata is marked above the first measure of the treble staff.
- System 6:** Treble staff has *cresc.*, *f*, and *dim.*. Bass staff has *cresc.*, *f*, and *dim.*. A fermata is marked above the first measure of the treble staff.

# Этюд - дуэт

К. МОСТРАС

Moderato

*mf*

*p*

*f*

*mf*

0 4 0 0 2

0 3 1 0 2 3 1

0 0 4 2

0 2

0 2

0 2

0 1 1 0



Two systems of musical notation for guitar. The first system consists of two staves. The upper staff is in treble clef with a key signature of one sharp (F#) and a time signature of 4/4. It contains a melodic line with several measures of chords, some marked with a 'p' (piano) dynamic. The lower staff is in bass clef and contains a bass line with chords and some triplets. The second system follows a similar structure with more complex chordal textures and melodic development.

### Марш

Tempo di marcia

Д. ШОСТАКОВИЧ

Musical score for a march. It features a vocal line in the upper staff and piano accompaniment in the lower staff. The tempo is marked 'Tempo di marcia' and the key signature is one sharp. The score includes various dynamics such as 'p' (piano), 'mf' (mezzo-forte), and 'f' (forte). There are also accents and slurs throughout. The lyrics 'bē ē bē b' are written below the vocal line. The score is divided into several systems, each with a vocal line and a piano accompaniment line.

# Вальс

Tempo di Valse

Д. ШОСТАКОВИЧ

*mf*

*cresc.* *f* *dim.* *mf*

*cresc.* *f* *v*

*dim.* *poco rit.* *v*

(II позиция)

# ЭТЮД

Moderato

А. КОМАРОВСКИЙ

*mf*

*v* *mf*

с 2821 К

Musical score for the first system, featuring two staves. The top staff contains a melodic line with various dynamics including *f* and *mf*, and ends with the word "Fine". The bottom staff contains a bass line with dynamics *f*, *p*, and *f*. Both staves include numerous slurs and accents.

(I-III позиции)

## Вроде вальса

Д. КАБАЛЕВСКИЙ

Allegretto cantabile

Musical score for the second system, starting with a piano (*p*) dynamic and the tempo marking "Allegretto cantabile". It features two staves with a melodic line in the upper staff and a bass line in the lower staff. The upper staff includes first and fourth fingerings (1 and 4) and a slur.

Musical score for the third system, continuing the piece with a mezzo-forte (*mf*) dynamic. It features two staves with a melodic line in the upper staff and a bass line in the lower staff. The upper staff includes first and second fingerings (1 and 2) and a slur.

The first system of musical notation consists of two staves. The upper staff is in treble clef with a key signature of one sharp (F#) and a 2/4 time signature. It contains a melodic line with eighth and sixteenth notes, some beamed together, and slurs. The lower staff is in bass clef and contains a bass line with similar rhythmic patterns. A dynamic marking of *mf* is placed between the staves.

The second system of musical notation also consists of two staves. The upper staff continues the melodic line with various ornaments and slurs. The lower staff continues the bass line. A dynamic marking of *p* is placed at the beginning of the system.

## Клоуны

Allegro

Д. КАБАЛЕВСКИЙ

The third system of musical notation consists of two staves. The upper staff features a more active melodic line with slurs and accents. The lower staff provides a steady bass accompaniment. A dynamic marking of *mf* is present.

The fourth system of musical notation consists of two staves. The upper staff continues with complex melodic patterns and slurs. The lower staff continues with the bass line. A dynamic marking of *p* is present.

The fifth system of musical notation consists of two staves. The upper staff has a melodic line with slurs and accents. The lower staff continues with the bass line. A dynamic marking of *cresc.* is present, followed by a *f* marking at the end of the system.

The sixth system of musical notation consists of two staves. The upper staff continues with melodic patterns and slurs. The lower staff continues with the bass line. The system concludes with a double bar line.

# Андантино

А. ХАЧАТУРЯН

Andantino

*p* (Учитель)\* *mf cantabile*

*cresc.*

*rit.* *a tempo*

*f* *p*

\*) Сопровождение может быть исполнено двумя учениками.

# Приложение

## КРАТКИЕ СВЕДЕНИЯ ПО МУЗЫКАЛЬНОЙ ГРАМОТЕ.

1. Музыкальные звуки (их высота и длительность) обозначаются особыми знаками, которые называются нотами.
2. Ноты записываются на нотном стане. Нотный стан (или нотоносец) состоит из пяти параллельных линий. Счет линий ведется снизу-вверх:

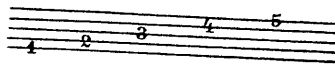

Ноты пишутся на нотном стане как на линиях, так и в промежутках между ними:

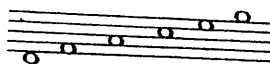
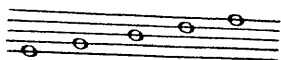

Для записи более высоких или более низких звуков применяются добавочные линии. Их пишут над или под нотным станом:

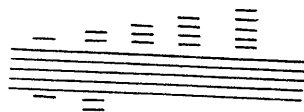

Обычно число добавочных линий не превышает пяти (в скрипичной музыке число нижних добавочных линий не может быть более двух).

3. Каждый звук имеет определенную высоту и определенное название.
4. В начале нотного стана ставят скрипичный ключ, который показывает, на каком месте нотного стана записывается каждая нота:



Завиток скрипичного ключа находится на второй линии нотного стана и обозначает место записи звука *Соль* первой октавы.

5. Семь основных звуков чередуются в разных регистрах, причем каждый восьмой звук как бы повторяет первый (исходный) звук, но на новой высоте. Повторяющийся через семь ступеней звук носит такое же, как и первый, название.

Расстояние между ближайшими одноименными звуками разной высоты называется октавой. На скрипке могут быть исполнены звуки первой, второй, третьей, четвертой, а также часть звуков малой октавы:



6. Наименьшее расстояние между двумя разными по высоте звуками называется полутоном (например, Ми—Фа, Си—До).

На клавиатуре фортепиано полутон образуется между звуками двух соседних клавиш. На скрипке полутон может быть исполнен двумя соседними пальцами, последовательно поставленными рядом.

Два соседних полутона образуют тон.

7. Для повышения или понижения высоты звуков применяются особые знаки — знаки альтерации.

Для повышения звука на полтона —  $\sharp$  (диез).

Для понижения звука на полтона —  $\flat$  (бемоль).

Для того, чтобы после повышения или понижения исполнить звук снова в первоначальном виде, применяют знак беккар  $\natural$  (отказ).

Знаки альтерации пишутся перед соответствующей нотой на линии или между линиями нотного листа.

Диезы или бемоли, написанные в начале нотной строки около ключа, называются ключевыми. Ключевые знаки действительны для данной ноты во всех октавах до конца произведения.

Диезы или бемоли, выставленные непосредственно перед нотой, называются случайными.

Случайные знаки действительны только для той октавы, в которой они написаны, и только до ближайшей тактовой черты.

К случайным знакам относятся также знаки двойного повышения и понижения звуков.

$\times$  — знак *дубль диез* повышает ноту на два полутона (на целый тон).

$\flat\flat$  — знак *дубль бемоль* понижает ноту на два полутона (на целый тон).

8. Звукоряд, расположенный в порядке последовательно возрастающей или убывающей высоты, по ступеням октавы, называется гаммой.

9. Наиболее распространены мажорные и минорные гаммы. Они состоят из семи ступеней. В зависимости от порядкового номера и ладовой функции (устойчивости), ступени гаммы носят названия: первая (или тоника), вторая (или нижний вводный тон), третья, четвертая (или субдоминанта), пятая (или доминанта), шестая, седьмая (или верхний вводный тон). Восьмая является повторением первой ступени.

Тоника, от которой строится гамма, определяет тональность гаммы.

Построение мажорной гаммы:



Построение минорной гаммы:



Мажорные и минорные гаммы, имеющие одинаковое количество ключевых знаков, называются параллельными. Параллельная минорная гамма строится от VI ступени соответствующей мажорной гаммы.

10. Если в восходящем движении минорной гаммы повышаются VI и VII ступени, гамма называется мелодической минорной (в нисходящем движении она исполняется как натуральная):

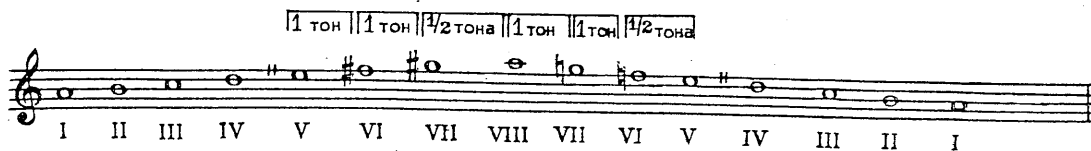

Если в восходящем и нисходящем движении минорной гаммы повышается только VII ступень, то гамма называется гармонической минорной:

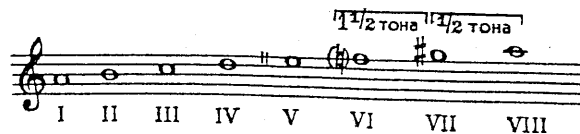

Мажорные и минорные гаммы могут быть построены от любого звука. Для того, чтобы сохранить необходимую последовательность тонов и полутонов между ступенями гамм, применяют ключевые знаки. Каждой тональности соответствует свое количество ключевых знаков:

	До мажор		ля минор		
Соль мажор		ми минор	Фа мажор		ре минор
Ре мажор		си минор	Сиб мажор		соль минор
Ля мажор		фа# минор	Миb мажор		до минор
Ми мажор		до# минор	Ляb мажор		фа минор
Си мажор		соль# минор	Реb мажор		сиb минор
Фа# мажор		ре# минор	Сольb мажор		миb минор
До# мажор		ля# минор	Доб мажор		ляb минор

11. Последовательное движение звуков по полутонам вверх или вниз называется хроматической гаммой. Полная хроматическая гамма состоит из двенадцати звуков:

12. Одновременное или последовательное сочетание двух звуков, различных по высоте, называется интервалом. Названия интервалов определяются количеством ступеней звукоряда в интервале, а так же количеством тонов и полутонов, составляющих интервал:

	I Прима		II Секунда		III Терция		IV Кварта	
Название интервала:	(унисон)	малая	большая	малая	большая	чистая	увеличенная	
Количество ступеней:	I - I	I - II	I - II	I - III	I - III	I - IV	I - IV	
Количество тонов:	0	1/2	1	1 1/2	2	2 1/2	3	
	V Квинта		VI Секста		VII Септима		VIII Октава	
Название интервала:	уменьшенная	чистая	малая	большая	малая	большая	чистая	
Количество ступеней:	I - V	I - V	I - VI	I - VI	I - VII	I - VII	I - VIII	
Количество тонов:	3	3 1/2	4	4 1/2	5	5 1/2	6	

с 2821 к



13. Одновременное сочетание трех или четырех звуков называется аккордом. Звуки, составляющие аккорд могут быть расположены по терциям, например:



Аккорды, состоящие из трех разных звуков, расположенных по терциям, называются трезвучиями. Последовательное исполнение звуков аккорда называется арпеджио:



Аккорды и арпеджио могут быть построены от любой ступени тональности (гаммы). Однако чаще всего встречаются аккорды:

от I ступени — тоническое трезвучие:



от IV ступени — субдоминантовое трезвучие:



от V ступени — доминантовое трезвучие:



### Длительность звуков. Паузы. Ритм. Метр. Размер. Темп. Динамика.

1. Звуки бывают различными по своей длительности. Для записи длительности звуков применяют различные виды нот:

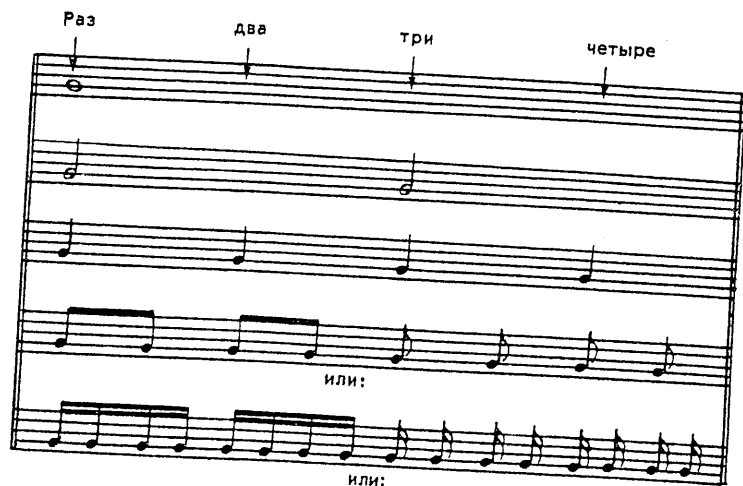

Целая нота, ее длительность равна четырем долям (считать — «раз, два, три, четыре»).

Половинные ноты, длительность каждой равна двум долям (считать — «раз, два»).

Четверти, длительность каждой ноты равна одной доле.

Восьмые, длительность каждой ноты равна половине доли (на одну долю следует исполнить две восьмых).

Шестнадцатые, длительность каждой ноты равна одной четвертой части доли (на одну долю следует исполнить четыре шестнадцатых).

Более мелкие длительности (32-е, 64-е) встречаются реже.

Обычно основные нотные длительности, как видно из данной таблицы, делятся на более мелкие путем четного деления. Однако возможно и другое деление.

2. Часто можно встретить ритмическую фигуру, образовавшуюся от деления основной длительности на три равные части.

Эта ритмическая фигура называется триолью и обозначается так:

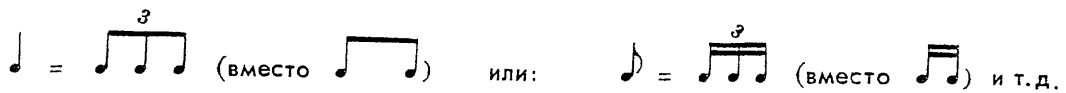

3. Встречается также деление основной длительности на пять или шесть равных частей, вместо обычного деления на четыре части.

При делении на пять частей образуется квинтоль; при делении на шесть частей — секстоль:



4. Существует еще деление длительностей на две (дуоль) или четыре (квартоль) равных части вместо деления их на три части:

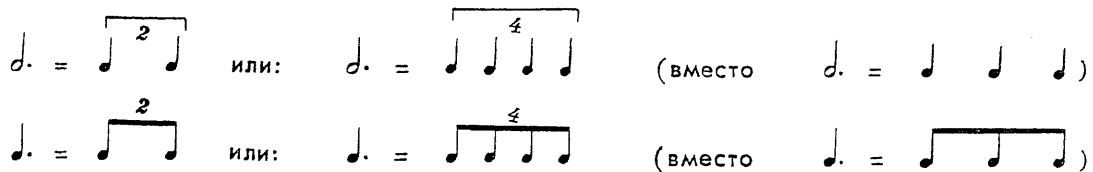

5. Временное молчание в музыкальном произведении называется паузой.

Паузы, так же как и ноты, бывают разных длительностей, то есть целые, половинные, четвертные, восьмые и т. д.



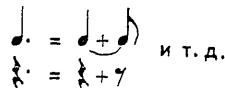

6. Точка, поставленная справа от ноты (или паузы), увеличивает ее длительность наполовину (т. е. в полтора раза):

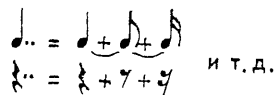

Вторая точка, поставленная рядом с первой, увеличивает длительность ноты (или паузы) еще на половину длительности первой точки (т. е. в  $1\frac{3}{4}$  раза):

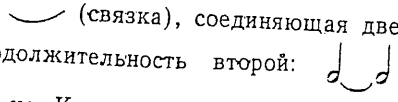
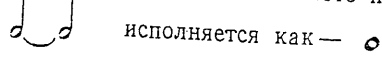

11.  (связка), соединяющая две одинаковые по высоте ноты, увеличивает длительность первой — на всю продолжительность второй:  исполняется как — 

7. Ритм. Как уже было сказано, музыкальное произведение может состоять из звуков, различных по своей длительности. Это соотношение звуков по их длительности называется ритмом.

8. Метр. В любом музыкальном произведении (или его части) звуки по своей силе (акцентированности) не одинаковы. Более сильные звуки чередуются с более слабыми. Равномерное чередование сильных (акцентированных) и слабых (неакцентированных) долей называется метром.

Метр произведения может быть двухдольным, трехдольным, четырехдольным, пятидольным и т. д.

9. Обозначение метра специальным знаком в виде дроби называется размером. Обычно этот знак ставится в начале произведения (после ключевых знаков):



Числитель показывает количество долей в такте, а знаменатель — относительную длительность каждой доли.

10. Такт. Часть произведения, которая начинается с сильной доли и кончается перед следующей сильной долей, называется тактом.

Такты отделяются друг от друга тактовой чертой. Такт состоит: в двухдольном размере из одной сильной и одной слабой доли:

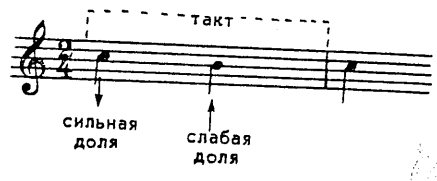

в трехдольном размере из одной сильной и двух слабых долей:



Двухдольные и трехдольные такты называются простыми тактами. В каждом таком такте имеется только одна сильная доля.

От слияния двух (или нескольких) простых тактов образуется сложный такт.

В сложном такте, кроме первой, абсолютно сильной доли, имеются еще относительно сильные доли.

К сложным тактам относятся: четырехдольный (два двухдольных); пятидольный (сумма двухдольного и трехдольного); шестидольный (обычно два трехдольных); девятидольный (три трехдольных); двенадцатидольный (четыре трехдольных) такты.



11. Некоторые музыкальные произведения начинаются не с сильной, а со слабой доли. Начало фразы со слабой доли называется затактом:

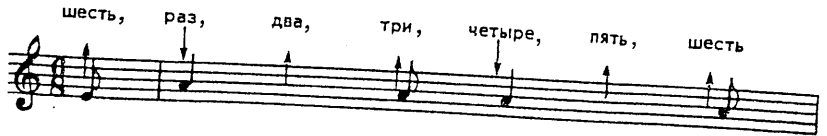

12. Перенесение акцента с сильной доли такта на слабую называется синкопой.

Синкопа возникает, главным образом, в том случае, когда слабая доля оказывается слиговойанной (связанной) с последующей сильной (или относительно сильной) долей, имеющей ту же высоту, что и предшествующая ей слабая доля:



13. Темп. Степень подвижности при исполнении музыкального произведения называется темпом. Темп определяется скоростью чередования долей такта и обозначается словесными (в основном на итальянском языке) указаниями в начале произведения.

Ниже приводятся наиболее употребительные темповые обозначения:

- Largo (лярго) — широко
- Larghetto (ляргэтто) — несколько подвижнее, чем лярго
- Grave (граве) — тяжеловесно
- Lento (ленто) — медленно, протяжно
- Adagio (ададжио) — медленно, спокойно
- Andante (анданте) — не скоро, спокойно, плавно
- Andantino (андантино) — подвижнее, чем анданте
- Moderato (модерато) — умеренно
- Allegretto (аллегретто) — подвижно
- Allegro moderato (аллегро модерато) — умеренно скоро
- Allegro (аллегро) — скоро
- Vivo, Vivace (виво, виваче) — живо, оживленно
- Presto (престо) — очень скоро
- ritenuto (rit.) (ритэнутто) } — замедляя
- rallentando (rall.) (раллентандо) }
- accelerando (accel.) (аччелерандо) } — ускоряя
- stringendo (string.) (стринджендо) }
- a tempo (а тэмпо) — в предыдущем темпе
- Tempo I (тэмпо примо) — первоначальный темп.

14. Сила (громкость) музыкального звучания называется динамикой. Основные динамические обозначения:

- f — (форте) — громко
- p — (пиано) — тихо
- mf — (меццо форте) } — средняя громкость
- mp — (меццо пиано) }
- pp — (пианиссимо) — очень тихо
- ff — (фортиссимо) — очень громко
- sf — (сфорцандо) — внезапное усиление отдельного звука
- или crescendo (cresc.) — (крещендо) — постепенное усиление звучания
- или diminuendo (dim.) — (диминуендо) — постепенное затихание.

### Мелизмы

Мелизмы — это особые мелодические фигуры, получившие наибольшее распространение в музыке XVII—XVIII вв., где они служили средством украшения основной мелодии. Вследствие постепенно наступившей полной стандартизации этих фигур, они стали обозначаться либо мелкими нотами, либо специальными условными знаками.

Большинство мелизмов содержит в себе верхний или нижний вспомогательные звуки.

Основные разновидности мелизмов следующие:

1. Форшлаг:



Мордент — состоит из чередования основного звука и его верхнего (неперечеркнутый) или нижнего (перечеркнутый) вспомогательного звука:



3. Группетто — состоит из последования двух форшлагов: верхнего и нижнего — прямое группетто ( $\infty$ ), нижнего и верхнего — обращенное группетто ( $\infty$ ).

а) Если знак  $\infty$  (или  $\infty$ ) стоит над нотой, то группетто исполняется в начале длительности звука, после чего основной тон выдерживается сколько возможно.



б) Если знак  $\infty$  (или  $\infty$ ) стоит после ноты, то группетто исполняется только за счет последней части длительности этой ноты.

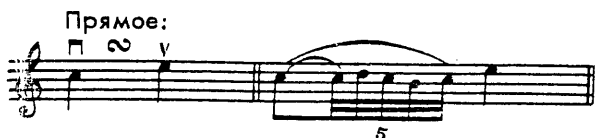

4. Трель — быстрое чередование двух соседних звуков — основного и верхнего вспомогательного.

а) Трель без заключения:



б) Трель с заключением:



#### Знаки сокращенной нотной записи

Для повторения какого-либо музыкального отрывка пишут знак повторения или знак репризы:



Для повторения произведения (или его части) с другим окончанием, кроме знака репризы, ставят еще знаки, называемые вольтами.

Вольта 1 — первый раз; вольта 2 — второй раз:

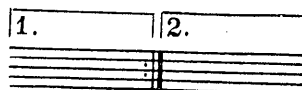

Для записи очень высоких звуков (во избежание множества добавочных) применяют знак 8<sup>.....</sup>. Написанные под ним ноты следует исполнять октавой выше.